

Nice

NEMOVIBE
NEMOVIBE/U

Датчик ветра

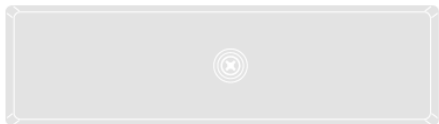

RU - Инструкции и правила техники безопасности
при монтаже и эксплуатации

Nice

1 - ОБЩИЕ ПРЕДОСТЕРЕЖЕНИЯ

■ **Правила техники безопасности:** строго соблюдайте данные правила, поскольку неправильная установка может послужить причиной серьезных травм. ■ Также данные правила важны для обеспечения вашей личной безопасности. ■ **Сохраните данное руководство для дальнейшего использования.** ■ Установка, подключение, программирование и техническое обслуживание изделия должен выполнять только квалифицированный персонал! ■ Датчик не является устройством обеспечения безопасности и не может гарантированно предотвратить повреждение маркизы во время сильного ветра (например, перебой питания может помешать автоматическому складыванию маркизы). Датчик является частью системы автоматизации, способной защитить маркизу и сделать более удобной ее эксплуатацию. ■ Производитель не несет ответственности за повреждения, вызванные атмосферными условиями, не обнаруженными датчиками устройства. ■ Запрещается модифицировать любые компоненты устройства. Любые операции, не описанные в руководстве, приведут к нарушению работы изделия. Производитель снимает с себя любую ответственность за повреждения, вызванные самовольными модификациями устройства. ■ Обращайтесь с устройством с осторожностью, берегите его от ударов и падений. ■ Не размещайте устройство вблизи источников тепла и не подвергайте воздействию открытого пламени. В противном случае возможны повреждения и сбои в работе устройства. ■ Изделие не предназначено для использования лицами (в том числе детьми) с ограниченными физическими, сенсорными или умственными способностями, а также лицами с недостаточным опытом работы с устройством. ■ Ни в коем случае не позволяйте детям играть с данным изделием. ■ Производитель рекомендует проверять состояние батарей после долгих периодов простоя, особенно после зимнего периода. Если они разряжены, следует заменить их — см. раздел 7.

2 - ОПИСАНИЕ ИЗДЕЛИЯ И ПРЕДУСМОТРЕННОЕ ПРИМЕНЕНИЕ

Данное устройство представляет собой **датчик ветра**, предназначенный для использования в автоматических системах маркиз с внутривальными двигателями и блоками управления Nice. **Любое другое применение считается ненадлежащим и строго запрещено!** Nice снимает с себя всю ответственность за ущерб, причиненный в результате ненадлежащей эксплуатации изделия, не соответствующей указаниям данного руководства. • Датчик оборудован встроенным радиопередатчиком и автономным источником питания с двумя батареями. Устройство используется для обнаружения в режиме реального времени любых вибраций на конце маркизы, возникающих под действием ветра. Если значение, считанное датчиком, превышает **заданный предел**, датчик посылает радиосигнал на приемник двигателя, который в свою очередь подает команду для ПОДЪЕМА.

3 - ПРОВЕРКИ ПЕРЕД УСТАНОВКОЙ И ОГРАНИЧЕНИЯ ПО ПРИМЕНЕНИЮ ИЗДЕЛИЯ

■ Для ознакомления с ограничениями по применению датчика изучите характеристики, указанные в главе «Технические характеристики изделия». ■ Датчик несовместим со старыми моделями двигателей, изготовленными до июня 2004 года, и с блоками управления ТТ0. ■ При благоприятных условиях (на открытом воздухе) дальность действия датчика достигает 100 м. **Осторожно!** - Убедитесь в отсутствии в зоне действия датчика других беспроводных устройств, передающих сигналы на аналогичной частоте, например, систем сигнализации, беспроводных наушников и т.д.: они могут уменьшить дальность действия или заблокировать передачу сигнала от устройства к двигателю. ■ Убедитесь, что поверхность для установки прочная и устойчивая. ■ Убедитесь, что датчик защищен от случайных ударов.

4 - УСТАНОВКА ИЗДЕЛИЯ

Осторожно! - Перед установкой датчика убедитесь, что нет риска его повреждения или удара при достижении маркизой ВЕРХНЕГО концевого выключателя при завершении операции складывания.

■ **01.** Откройте датчик, открутив винт на верхней части корпуса (**рис. 1**). ■ **02. Важно** - Nemo Vibe должен быть установлен на внешней стороне передней перекладины маркизы (рис. 2); датчик также может быть установлен на внутренней поверхности той же перекладины, если он не препятствует полному закрытию маркизы. • Датчик должен располагаться вблизи правого или левого угла передней перекладины маркизы (рис. 2). ■ **03.** Закрепите верхнюю часть корпуса датчика (с электронными компонентами) на перекладине маркизы с помощью полоски двухсторонней клейкой ленты таким образом, чтобы ее с легкостью можно было перемещать при

программировании, если потребуется отладить связь с двигателем ■ **04.** Выполните сохранение датчика в памяти (раздел 5) и калибровку системы (раздел 6). ■ **05.** Отметьте положение датчика на перекладине маркизы, затем снимите датчик и полосу двухсторонней клейкой ленты. ■ **06.** Снимите уплотнение с нижнего основания датчика; • закрепите данную часть в положении, отмеченном на перекладине (рис. 3, 4, 5, 6). **Осторожно!** -Для окончательного крепления датчика требуется сверление передней перекладины маркизы. ■ **07.** Верните на место уплотнение на основании корпуса, установите верхнюю часть корпуса и закрепите с помощью соответствующего винта.

5 - СОХРАНЕНИЕ ДАТЧИКА В ПАМЯТИ ПРИЕМНИКА ДВИГАТЕЛЯ

Как и для любого передатчика, радиокод датчика ветра должен быть сохранен в памяти приемника двигателя, которым он управляет, для того, чтобы датчик мог посылать беспроводные команды. Для сохранения датчика в памяти следуйте указаниям относительно сохранения в «Режиме I», приведенным в руководстве на внутривальный двигатель или на управляющий им приемник. Также можно использовать следующую процедуру сохранения.

- Процедура сохранения дополнительных передатчиков с помощью уже сохраненного в памяти передатчика (рис. 8).

Внимание - Данную процедуру можно использовать, только если в памяти внутривального двигателя уже сохранен радиокод хотя бы одного передатчика.

Таблица А - Настройка предельного значения ветра								
(*1) →	0 / 8	1 / 9	2 / A	3 / B	4 / C	5 / D	6 / E	7 / F
(*2) →	Максимальный <<<<<< Средний >>>>>> Минимальный							
<p>(*1) - Положение регулятора точной настройки предельного значения (4 / C = заводская настройка).</p> <p>(*2) - Чувствительность: Максимальный уровень чувствительности = устройство реагирует на все вибрации, включая слабые: Минимальный уровень чувствительности = устройство реагирует только на сильные вибрации.</p>								

■ **01.** В течение 10 секунд удерживайте кнопку «Р» (рис. 7) нового датчика. ■ **02.** Нажмите кнопку ранее сохраненного в памяти передатчика 3 раза (медленно). ■ **03.** Повторно нажмите кнопку «Р» датчика, для которого сохраняются настройки, и убедитесь, что двигатель подает 3 сигнала (*) (= сохранение прошло успешно). **Примечание** - Если память заполнена,

двигатель выдает 6 сигналов (*), уведомляя пользователя о том, что сохранение нового устройства в памяти невозможно.

(*) - Под сигналами понимаются звуковые сигналы или небольшие перемещения (в зависимости от модели двигателя).

• **Проверка сохранения настроек датчика (рис. 9)**

■ 01. Отключите питание двигателя; подождите около 2 секунд и повторно включите питание. ■ 02. Отправьте системе команду и во время ее выполнения нажмите кнопку «Р». Убедитесь, что двигатель незамедлительно останавливается (= настройки датчика сохранены).

6 - КАЛИБРОВКА ДАТЧИКА

После сохранения датчика в памяти выполните его калибровку указанным ниже способом.

6.1 - **Настройка чувствительности к силе ветра**

Датчик был предварительно откалиброван на заводе (см. значение в **Таблице А**). Однако после установки и ввода в эксплуатацию в обязательном порядке следует настроить чувствительность маркизы к силе ветра, исходя из местных условий. **Очень важно!** - Данная процедура выполняется только при **ПОЛНОМ ШТИЛЕ**. Вы можете отрегулировать уровень чувствительности следующим образом.

■ 01. Задайте полное открытие маркизы. По окончании перемещения маркизы **подождите 40 секунд**, прежде чем перейти к следующему шагу! ■ 02. Перед изменением заводских настроек проверьте их; возможно данные настройки подходят и не требуют изменения. Затем потрясите переднюю перекладину маркизы руками, чтобы она начала сильно вибрировать (прилагаемое усилие должно быть сопоставимо с усилием, создаваемым порывами ветра). ■ 03. В зависимости от результата (слишком высокая чувствительность/ недостаточная чувствительность) измените заводские настройки с помощью переключателя предельного значения (см. **рис. 7** и **Таблицу А**). ■ 04. Повторите испытание, проведенное в пункте 2.

-----Примечания к процедуре-----

■ При необходимости повторите процедуру несколько раз, пока не будет найдена наиболее подходящая настройка. ■ Каждую новую настройку нужно повторно проверить, как описано в пункте 2. ■ После каждого принудительного закрытия маркизы из-за «предупреждения о ветре» Вы сможете полностью открыть ее не ранее, чем через 5 минут. Также после того, как маркиза прекратит перемещение, **подождите 40 секунд**, прежде чем перейти к следующему шагу!

6.2 - **Защита маркизы при ее перемещении**

Маркиза защищена от ветра даже во время выдвижения и складывания. Во время этих перемещений система использует предельное значение чуть выше

заданного (см. значение в **Таблице А**). **Осторожно!** - Проверяйте данную функцию каждый раз после установки нового предельного значения.



6.3 - Выдержка после «предупреждения о ветре»

Если маркиза закрылась из-за «предупреждения о ветре», ее можно повторно открыть не ранее, чем через 5 минут. Во время выдержки любая команда открытия будет автоматически прервана.

6.4 - Обнаружение низкого заряда батареи

Когда датчик обнаруживает низкий заряд батареи, он посылает фиктивное «предупреждение о ветре», чтобы система подала команду для подъема маркизы в целях безопасности. Сообщение периодически будет поступать на двигатель (примерно каждые 30 минут в течение не менее 24 часов, пока батарея не разрядится), и маркиза будет закрываться. Датчик больше не сможет правильно работать, пока батареи не будут заменены. **Примечание** - после «предупреждения о ветре» маркизу можно повторно открыть не ранее, чем через 5 минут. Во время выдержки любая команда открытия будет автоматически прерываться, и в это время можно будет заменить батареи (см. раздел 7).

7 - ЗАМЕНА БАТАРЕИ

Заряда батарей хватает примерно на 2 года. Перед их заменой **убедитесь, что двигатель отключен от источника питания**; затем открутите винт верхней части корпуса датчика (с электронными компонентами - **рис. 1**) и замените батареи.

8 - ДИАГНОСТИКА И УСТРАНЕНИЕ НЕИСПРАВНОСТЕЙ

Если поступает «предупреждение о ветре», и система посылает команду на подъем маркизы, но ветра нет: проверьте напряжение батарей, если оно ниже 1,35 В, замените их.

УТИЛИЗАЦИЯ ИЗДЕЛИЯ

- Данное изделие является неотъемлемой частью системы автоматизации и поэтому оно должно утилизироваться вместе с ней способом, указанным в руководстве системы автоматизации.
- Утилизируйте упаковочный материал в соответствии с местным законодательством. •**Утилизация отработавших батарей. Осторожно!** - Отработавшие батареи могут содержать загрязняющие вещества. Не утилизируйте их с обычным неотсортированным мусором (см. маркировку), а сдавайте на переработку в соответствии с местными нормативными документами.

ТЕХНИЧЕСКИЕ ХАРАКТЕРИСТИКИ ИЗДЕЛИЯ

- Рабочее напряжение: 3 В  ■ Питание: две батареи (2 x 1,5 В, AA, LR6)
- Макс. эффективная мощность излучения: < 0 дБм (NEMOVIBE) ■
- Диапазон температур: -20°C...+60°C ■ Класс защиты: IP 44 ■
- Радиочастота: 433,92 МГц ■ Габариты (мм): 130 x 36 x В 22

Примечания по техническим характеристикам:

- На дальность действия передатчика могут повлиять другие устройства, работающие поблизости на той же частоте (например, беспроводные наушники, системы сигнализации и т.д.), которые создают помехи. В случае сильных помех Nice не может гарантировать эффективную дальность действия своих устройств.
- Все технические характеристики указаны с учетом температуры окружающей среды 20°C ($\pm 5^\circ\text{C}$).
- Компания Nice S.p.A. оставляет за собой право на внесение изменений в продукцию в любое время при необходимости, при этом сохраняя ту же самую область применения и функциональность.

RU - Приложение

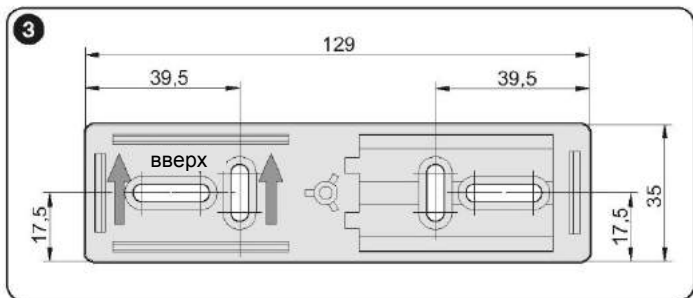
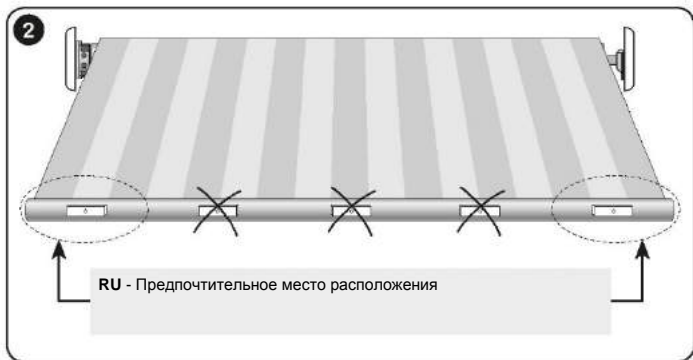
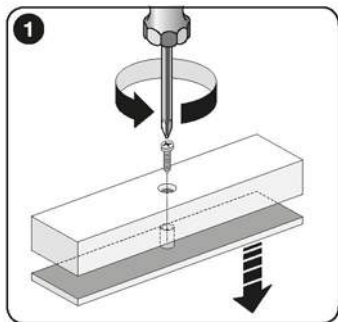

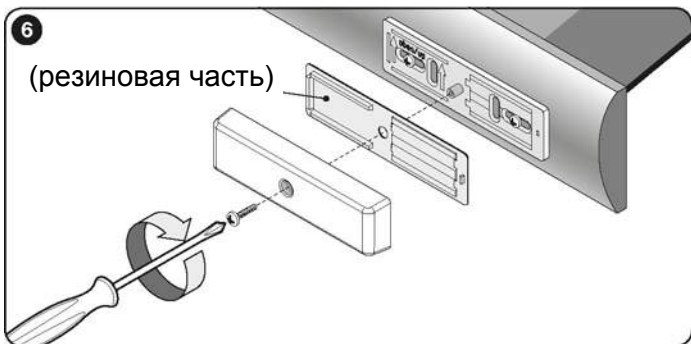
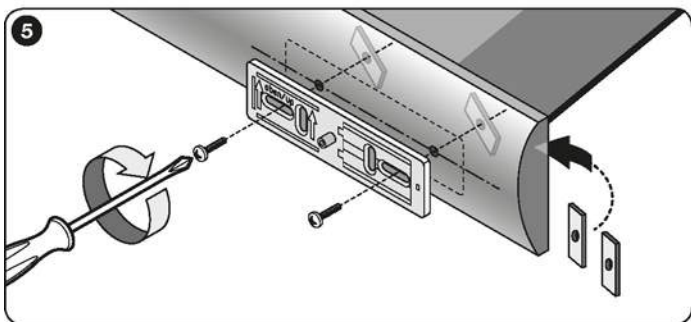
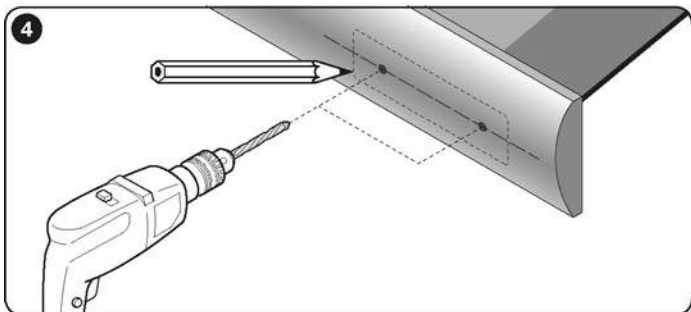

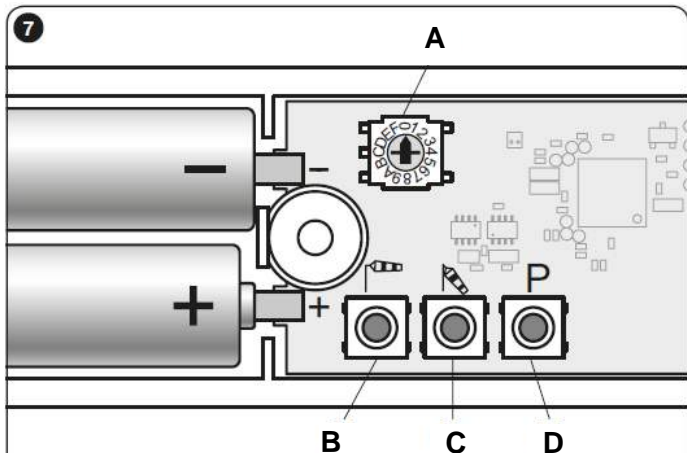

РУССКИЙ — **A** Переключатель для настройки предельного значения.
B - Команда для имитации наличия ветра. **C** - Команда для имитации отсутствия ветра. **D** - Команда для программирования.

8 RU - Сохранение датчика в памяти приемника двигателя

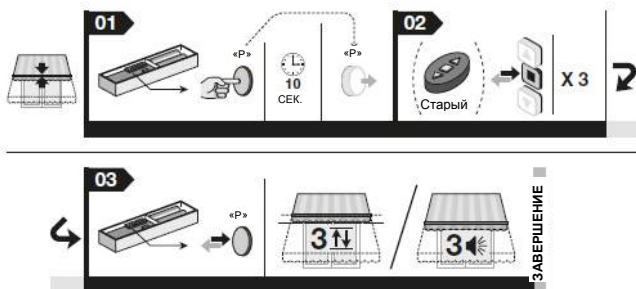

9 RU - Проверка сохранения датчика в памяти

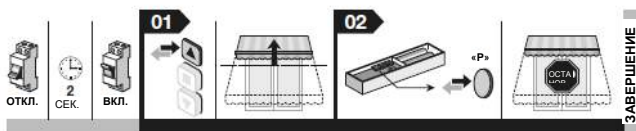

ДЕКЛАРАЦИЯ О СООТВЕТСТВИИ НОРМАМ ЕС (№ 502/Nemo Vibe) (только для NEMOVIBE)

Примечание: содержание настоящей декларации соответствует содержанию официального документа, сданного на хранение в главный офис компании Nice S.p.A. и, в частности, последнему исправленному изданию, существовавшему до публикации настоящего руководства. В данный текст были внесены редакторские правки. Копию оригинальной декларации можно запросить в компании Nice S.p.A. (TV) Италия

Редакция: **2**; язык: **RU**

• **Наименование изготовителя:** Nice S.p.A. • **Адрес:** Via Pezza Alta N°13, 31046 Rustignè di Oderzo (TV) Италия • **Тип изделия:** Климатический датчик с радиоканалом • **Модель/тип:** NEMOVIBE • **Дополнительные принадлежности:** отсутствуют.

Нижеподписавшийся Роберто Гриффа, в качестве Главного исполнительного директора компании, настоящим заявляет под личную ответственность, что указанное выше изделие соответствует требованиям следующих директив:

- Директива 2014/53/EU (на радиооборудование)
 - Стандарты охраны здоровья (статья 3(1)(a)): EN 62479:2010
 - Электрическая безопасность (статья 3(1)(a)): EN 60950-1:2006 + A11:2009 + A12:2011 + A1:2010 + A2:2013
 - Электромагнитная совместимость (статья 3(1)(b)): EN 301 489-1 V2.2.0:2017; EN 301 489-3 V2.1.1:2017
 - Радиочастотный спектр (статья 3(2)): EN 300 220-2 V3.1.1:2017

Орган сертификации: CTC advanced GmbH, ID 0682, номер сертификата Q814583T-14-2 (Приложение IV Директива 2014/53/EU)

Место и дата составления: Одерцо, 5.04.2017 г.

(Главный исполнительный директор) г-н **Роберто Гриффа**

[подпись]

Соответствие правилам Федеральной комиссии по связи (FCC) (Часть 15) и правилам стандарта на радиооборудование (RSS- 210) (только для NEMOVIBE/U)

Данное устройство соответствует стандарту министерства промышленности Канады для нелицензируемых изделий RSS-210 и части 15 правил Федеральной комиссии по связи Соединенных Штатов Америки. Эксплуатация допускается при соблюдении двух следующих условий: (1) устройство не должно создавать помехи; (2) устройство должно выдерживать все помехи, в том числе те, которые могут вызвать его некорректную работу.

Любые изменения и модификации данного устройства, выполненные без письменного разрешения производителя, могут лишить пользователя права на эксплуатацию данного устройства.



Nice

NICE S.p.A.
Via Pezza Alta, 13
31046 Oderzo TV Италия
info@niceforyou.com

www.niceforyou.com

IS0333A02MM_06-09-2017