

Nemo

SRT
WSRT

Климатический датчик

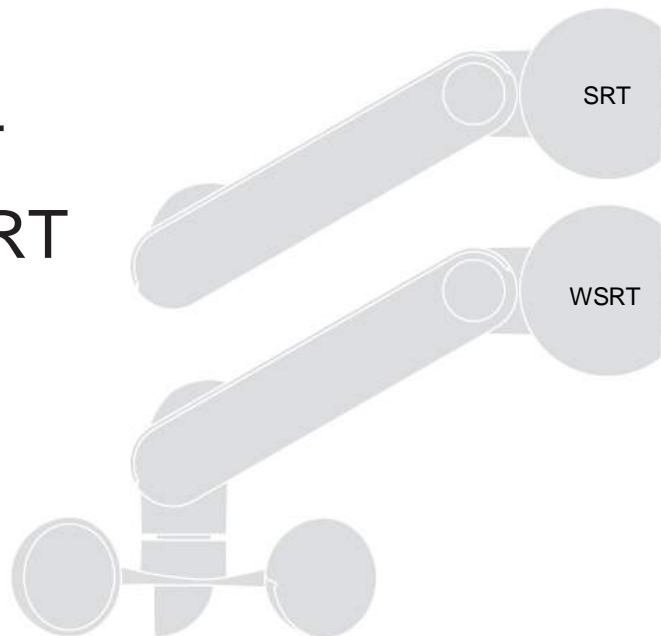

CE 0682

RU - Инструкции и правила техники безопасности при монтаже и эксплуатации

Nice

Краткое руководство по использованию Nemo WSRT / SRT

Климатический
датчик

Примечание • Нумерация рисунков в данном руководстве не соответствует нумерации в полном руководстве по эксплуатации. • Это руководство не заменяет полное руководство по эксплуатации.

Nice

Шаг 1 - Монтаж и подключение

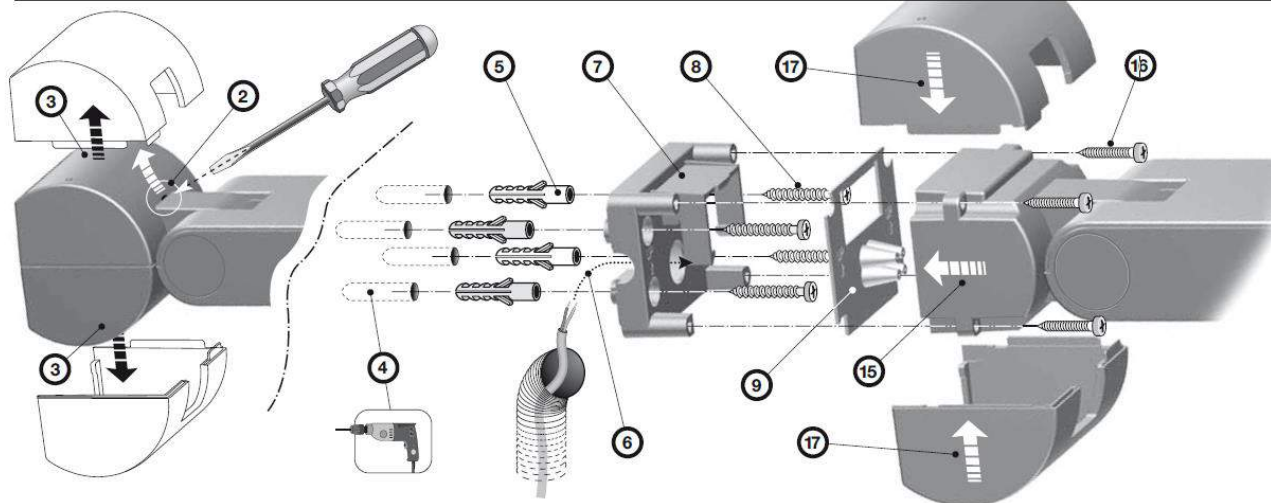
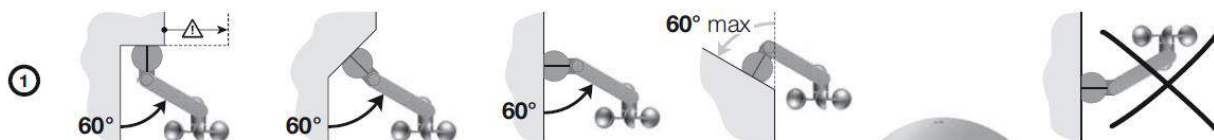

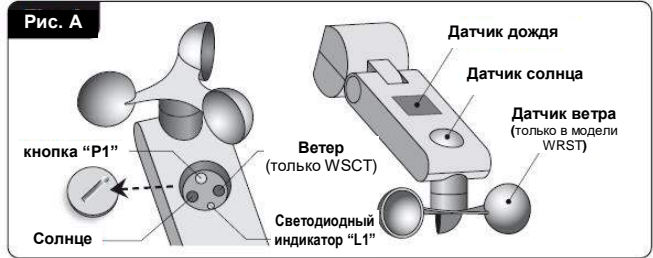
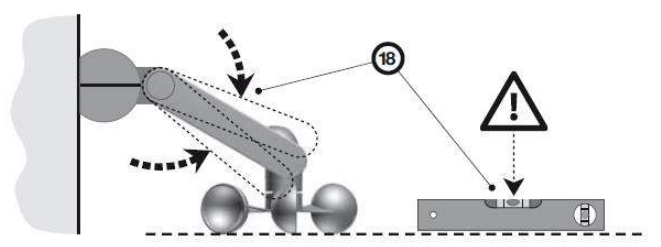
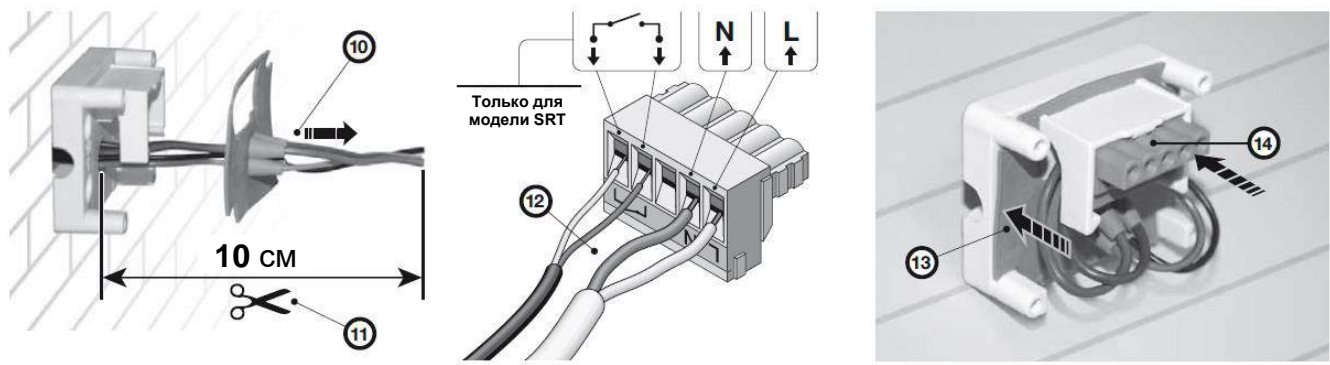

Шаг 2 - Сохранение датчика в памяти и подтверждение сохранения







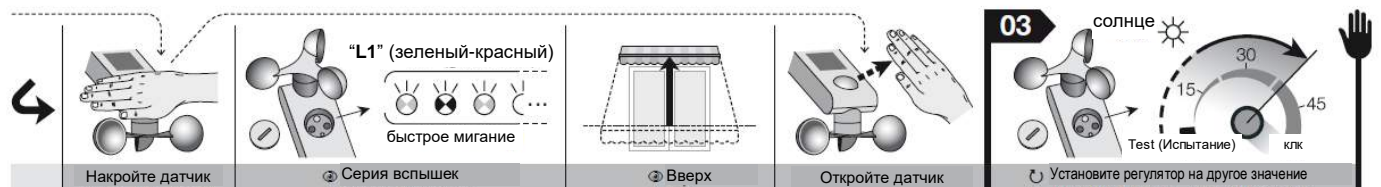
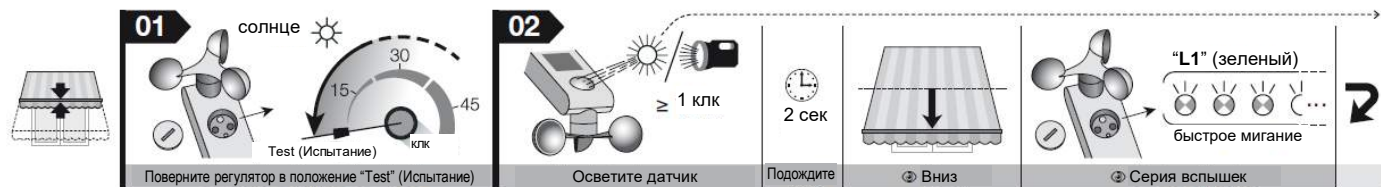

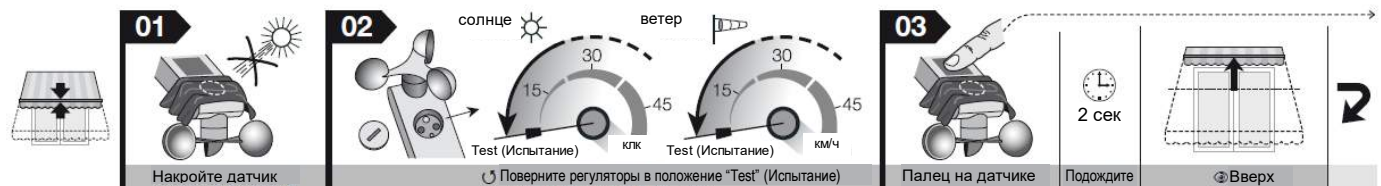

Шаг 3 - Калибровка датчика солнечного света

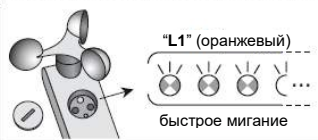

Шаг 4 - Калибровка датчика дождя

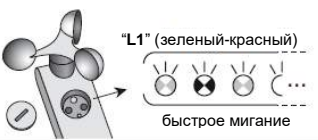

	 <p>"L1" (оранжевый) быстрое мигание</p>	 <p>Отпустите</p>	 <p>3 сек Подождите</p>	 <p>"L1" (зеленый-красный) быстрое мигание</p>	 <p>Откройте датчик</p>	
Серия вспышек				Серия вспышек		

05



солнце ☀️ ветер 🚩







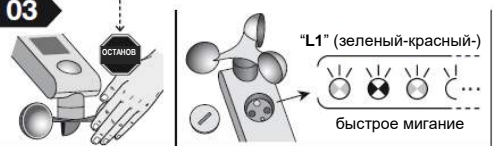
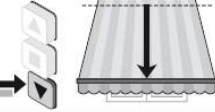
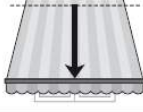

Test (Испытание) клк Test (Испытание) км/ч

Установите регуляторы на другое значение

Шаг 5 - Калибровка датчика ветра (только в модели WSRT)

	 <p>ветер 🚩</p> <p>Test (Испытание) км/ч</p>	 <p>Приведите крыльчатку в движение</p>	 <p>3 сек Подождите</p>	 <p>Вверх</p>	 <p>"L1" (красный) быстрое мигание</p>	
Поверните регулятор в положение "Test" (Испытание)				Серия вспышек		

	 <p>"L1" (зеленый-красный-) быстрое мигание</p>	 <p>Нажмите 1 раз (⤵️ Вниз)</p>		 <p>ветер 🚩</p> <p>Test (Испытание) км/ч</p>		 <p>2 сек</p>	 <p>ОТКЛ.</p>	 <p>ВКЛ.</p>
Остановите крыльчатку				Установите регулятор на другое значение				

ОБЩИЕ ПРЕДУПРЕЖДЕНИЯ

ВАЖНО

- Соблюдайте эти инструкции – неправильная установка может привести к серьезным травмам.
- Важно соблюдать эти инструкции в целях личной безопасности.
- Сохраните инструкции для будущего использования.
- Все операции по установке, подключению, программированию и техническому обслуживанию изделия разрешается выполнять только специалисту, имеющему соответствующую квалификацию!
- Датчик не является устройством обеспечения безопасности, способным предотвратить повреждение маркизы из-за сильного ветра (например, сбой электропитания не даст маркизе автоматически подняться). Датчик является частью автоматики, способной защитить маркизу и упростить ее использование.
- Производитель не несет ответственности за повреждения, вызванные погодными условиями, не обнаруженными датчиками устройства.
- Не вскрывайте защитный корпус изделия, поскольку в нем находятся лишь необслуживаемые компоненты электрических цепей.
- Не вносите изменения в какие-либо части изделия. Любые операции, не описанные в руководстве, приведут к нарушению работы изделия. Изготовитель снимает с себя всякую ответственность за ущерб, нанесенный вследствие самовольной модификации изделия.
- Не размещайте изделие вблизи источников тепла и не подвергайте действию открытого огня. Это может привести к повреждению и возникновению сбоев в работе.
- Изделие не предназначено для использования лицами (включая детей) с ограниченными физическими, сенсорными или умственными возможностями, а также лицами с недостаточным опытом или знаниями.
- Не позволяйте детям играть с изделием.
- В линии питания системы необходимо установить устройство для отсоединения от магистральной

линии питания с промежутком между контактами, который обеспечивает полное отсоединение в условиях перенапряжения типа III.

- Убедитесь в чистоте поверхности датчика дождя и в отсутствии на ней листьев, снега и других инородных объектов и веществ: очищайте ее мягкой влажной тканью, не используйте спирт, бензол, растворители или другие вещества при очистке.
- Обращайтесь с изделием осторожно, стараясь не раздавить, не ударить и не уронить его.

1 ОПИСАНИЕ ИЗДЕЛИЯ И ПРЕДУСМОТРЕННОЕ ПРИМЕНЕНИЕ

Данное изделие представляет собой климатический датчик со встроенным радиопередатчиком; его остальные компоненты указаны в Кратком руководстве по использованию (Шаг 1 - рис. А). Датчик работает от электросети и предназначен для использования в автоматике для маркиз, ставен, световых люков и т.п. с внутримышечными двигателями Nice и блоками управления. Любое другое применение считается ненадлежащим и строго запрещено! Компания Nice снимает с себя всю ответственность за ущерб, причиненный в результате ненадлежащего применения изделия, не соответствующего указаниям данного руководства.

Работа изделия основана на измерении колебаний скорости ветра (отсутствует в датчике SCT), интенсивности солнечного света и присутствия осадков в виде дождя и снега в режиме реального времени. Если показания климатического датчика выходят за установленные пределы (как верхние, так и нижние), датчик отправляет радиосигнал на приемник автоматики двигателя, который, в свою очередь, активирует маневр подъема или опускания в зависимости от типа полученного сигнала (значение ниже или выше порогового значения). На одну систему автоматизации можно устанавливать до 3 датчиков, что позволяет организовать сбор данных в разных точках окружающего пространства.

ВАЖНО - модель датчика “SRT” Немо оснащена выходом для реле нулевого напряжения. Сигнал о выпадении осадков (дождя) отправляется при замыкании контакта реле.

2 ПРОВЕРКА ПЕРЕД УСТАНОВКОЙ И ОГРАНИЧЕНИЯ ПО ПРИМЕНЕНИЮ ИЗДЕЛИЯ

- Изучите технические характеристики, указанные в главе “Технические характеристики изделия”, чтобы проверить функциональные возможности датчика.
- Датчик может быть несовместим со старыми двигателями, произведенными до июня 2004 года, и с блоками управления ТТО.
- (рис. 1) В благоприятных условиях (без физических препятствий) дальность передачи составляет 100 м, но поскольку датчик предназначен для защиты маркиз, рекомендуется устанавливать его на расстоянии не более 10–20 м от двигателя. Также рекомендуется убедиться, что в зоне действия отсутствуют другие беспроводные устройства, работающие на той же частоте, например, сигнализационные устройства, беспроводные наушники и т.п.: они могут повлиять на дальность действия или даже заблокировать сигнал, передаваемый на двигатель.
- Убедитесь, что место установки датчика удовлетворяет следующим условиям:
 - (рис. 2) оно должно обеспечивать беспрепятственное попадание прямых солнечных лучей на поверхность датчика солнечного света; никогда не устанавливайте устройство в местах, на которые может упасть тень от маркиз, деревьев, балконов и т.д., или под источником интенсивного искусственного света;
 - (рис. 3) оно должно допускать воздействие ветра на крыльчатку датчика (только для модели WSRT) так, чтобы движение воздушных масс позволило датчику автоматически управлять маркизой.
 - (рис. 4) оно должно обеспечивать прямое попадание осадков на датчик дождя.
- Так как корпус датчика имеет шарнирные соединения, он может быть установлен под любым углом и на наклонных поверхностях. Угол наклона указан в Кратком руководстве по использованию (Шаг 1 - пункт 1).
- Поверхность места, выбранного для монтажа, должна быть твердой и гарантировать надежную фиксацию.
- Убедитесь, что датчик защищен от случайного удара.

3 УСТАНОВКА ИЗДЕЛИЯ

Соедините компоненты изделия в порядке, показанном цифрами в Кратком руководстве по использованию (шаг 1). Затем отрегулируйте корпус датчика, как показано в Кратком руководстве по использованию (шаг 1 - пункт 1). Для модели WSRT: убедитесь, что крыльчатка датчика ветра расположена горизонтально (Краткое руководство по использованию - Шаг 1 – пункт 18).

4 ЭЛЕКТРИЧЕСКИЕ СОЕДИНЕНИЯ ВАЖНО

- Завершающее подключение устройства к питающей сети разрешается выполнять только квалифицированному электрику при строгом соблюдении местных стандартов и указаний, приведенных в разделе «Операции, выполняемые квалифицированным персоналом».
- Ошибки в электрических соединениях могут привести к сбоям в работе оборудования и к несчастным случаям, поэтому необходимо строго соблюдать схему электрических соединений.

Выполните подключения, как показано в Кратком руководстве по использованию (шаг 1 - пункт 10-11-12-13-14).

В конце отключите питание датчика. **Примечание** – индикатор "L1" выдает последовательность вспышек соответствующего цвета:

- Датчик WSRT = цвет **красный** > **оранжевый** > **зеленый** > **красный**
- Датчик SRT = цвет **оранжевый** > **зеленый** > **красный**

5 СОХРАНЕНИЕ ДАТЧИКА В ПАМЯТИ ПРИЕМНИКА ДВИГАТЕЛЯ

Как и для любого другого передатчика, радиокод климатического датчика должен быть сохранен в памяти приемника двигателя, которым он управляет, для того чтобы датчик мог посылать команды по беспроводной связи. Для сохранения датчика в памяти следуйте указаниям относительно сохранения в «Режиме I», приведенным в руководстве на виртуальный двигатель или на управляющий им приемник. Также можно использовать следующую процедуру сохранения.

- Процедура сохранения дополнительных передатчиков с использованием уже внесенных

в память передатчика

Внимание - Данную процедуру (Краткое руководство по использованию - Шаг 2) можно использовать, только если один или несколько радиокодов уже были сохранены в памяти виртуального двигателя.

01. **Внимание!** - Убедитесь, что регуляторы солнечного света и ветра (при наличии) не установлены в положение Test (Испытание). При необходимости установите их в другое положение.
02. В течение 10 секунд удерживайте кнопку "P1" на новом датчике.
03. Нажмите кнопку запомненного ранее передатчика 3 раза (медленно).
04. Повторно нажмите кнопку "P1" на датчике, который вносится в память, и убедитесь, что двигатель выдает 3 сигнала (*) (= *сохранение прошло успешно*). **Примечание** - Если память заполнена, двигатель выдает 6 сигналов (*), уведомляя пользователя о том, что сохранение нового устройства в памяти невозможно.

(* **Примечание** - Под сигналами понимаются звуковые сигналы или небольшие перемещения (в зависимости от модели двигателя).

• Проверка сохранения датчика в памяти

01. Отключите питание двигателя; подождите около 2 секунд и повторно включите питание.
02. Отправьте системе команду и во время ее выполнения нажмите кнопку "P1" (желтая). Убедитесь, что двигатель незамедлительно останавливается (= датчик сохранен).

6 КАЛИБРОВКА ДАТЧИКОВ

После сохранения датчиков в памяти выполните их калибровку указанным ниже способом.

Примечание к операции - Если регулятор установлен в положение "Test" (Испытание), система устанавливает пороговое значение датчика на минимум, чтобы он мог среагировать на события без задержек, имеющих место при нормальной работе. Это позволяет быстро проверить правильное функционирование системы.

- Калибровка датчика солнечного света (Краткое руководство по использованию - Шаг 3)
- 01. Повторите регулятор солнечного света против часовой стрелки в положение "Test" (Испытание).

02. Подставьте датчик солнечного света лучам солнца; при сильной облачности можно воспользоваться лампой. Яркость света, направленного на датчик, должна быть не менее 1 клк.

03. Убедитесь, что через 2 секунды двигатель начал опускаться маркизы, и индикатор несколько раз мигнул **зеленым** цветом (= порог превышен).

04. Закройте датчик солнечного света рукой или накройте светонепроницаемой тканью, затем убедитесь, что: **a)** индикатор несколько раз поочередно мигает красным и зеленым цветом (= возврат в пределы порогового значения); **b)** датчик выдает двигателю команду на подъем маркизы.

05. Уберите руку или ткань.

06. Затем поверните регулятор солнечного света по часовой стрелке на нужное значение (*) (любое, кроме "Test" (Испытание)).

(* - это значение может быть изменено позже с помощью действий и значений, указанных в главе 7.

- Калибровка датчика дождя (Краткое руководство по использованию - Шаг 4)

Внимание – При обнаружении дождя датчик нагревается, поэтому ощущение тепла во время калибровки не указывает на неисправность.

01. Закройте датчик солнечного света рукой или светонепроницаемой тканью.

02. Поверните регуляторы солнечного света и ветра (при наличии) против часовой стрелки в положение "Test" (Испытание).

03. Поместите палец на датчик дождя и удерживайте его в этом месте. Убедитесь, что: **a)** через 2 секунды датчик отправит двигателю команду подъема маркизы (**осторожно!** - если двигатель не реагирует, повторите процедуру с начала); **b)** индикатор быстро мигает **оранжевым** цветом несколько раз.

04. Уберите палец с датчика и убедитесь, что через 3 секунды индикатор начинает попеременно мигать **зеленым** и **красным**.

06. Уберите руку или ткань.

07. Затем поверните регуляторы солнечного света и ветра по часовой стрелке на нужное значение (*) (любое, кроме "Test" (Испытание)).

(* - это значение может быть изменено позже с помощью действий и значений, указанных в главе 7.

- **Калибровка датчика ветра** (функция недоступна для модели SRT) (Краткое руководство по использованию - Шаг 4)

01. Поверните регулятор ветра против часовой стрелки в положение "Test" (Испытание).
02. Приведите в движение крыльчатку датчика и убедитесь, что: **а)** двигатель начал подъем маркизы; **б)** датчик не допускает выполнения двигателем других команд (защищая, таким образом, маркизу от ветра); **с)** индикатор несколько раз мигает красным цветом (= *превышено пороговое значение*).
03. Затем остановите крыльчатку и убедитесь, что: **а)** индикатор несколько раз поочередно мигает красным и зеленым цветом (= *возврат в пределы порогового значения*); **б)** датчик отключает функцию защиты: при отправке команды передатчика на двигатель должен начаться соответствующий маневр.
04. Затем поверните регулятор ветра по часовой стрелке на нужное значение (*) (любое, кроме "Test" (Испытание)).

(*)- это значение может быть изменено позже с помощью действий и значений, указанных в главе 7.

7. НАСТРОЙКА ЗНАЧЕНИЯ СРАБАТЫВАНИЯ КЛИМАТИЧЕСКОГО ДАТЧИКА

"Значение срабатывания" климатических датчиков — это пороговое значение, при выходе за пределы которого (выше или ниже порога) срабатывает датчик и по беспроводной связи отправляет команду на приемник, в память которого он внесен.

- **Работа датчика ветра** (рис. 5) — Датчик ветра (доступен только в модели WSRТ) измеряет скорость ветра в режиме реального времени; если она превышает заданное значение, то через 3 секунды датчик отправляет двигателю команду Вверх и блокирует ручное управление.

Когда скорость ветра опускается ниже заданного значения, через 4 минуты датчик посылает сигнал на двигатель, тем самым активируя возможность ручного управления. Примерно через 10 минут автоматический режим работы восстанавливается.

- **Работа датчика солнечного света** (рис. 6) — Датчик солнечного света измеряет интенсивность

солнечного света в режиме реального времени; если она превышает заданное значение, через 2 минуты датчик отправляет двигателю команду Вниз. Если интенсивность солнечного света опускается ниже заданного значения, через 15 минут датчик отправляет двигателю команду Вверх.

- **Работа датчика дождя** (рис. 7) — Датчик дождя работает в релейном режиме (ВКЛ/ОТКЛ) и не требует установки значения срабатывания. Когда начинается дождь или снег, датчик посылает двигателю команду Вверх (заводская настройка: для некоторых двигателей это может быть изменено на Вниз. Изучите руководство по эксплуатации двигателя). Отправка команд вручную возможна в любое время.

Установка значений срабатывания для датчиков солнечного света и ветра (рис. 8)

01. Отключите питание датчика и подождите 2 секунды.
02. Поверните регулятор солнечного света на требуемое значение. **Важно** — Установка регулятора на максимальное значение (крайнее положение вращения по часовой стрелке) **блокирует датчик солнечного света**.
03. Поверните регулятор ветра (при наличии) на требуемое значение.
04. Снова включите питание датчика.
05. Убедитесь, что индикатор "L1" поочередно загорается красным и зеленым цветом.
06. Чтобы завершить операцию, подождите, пока индикатор не перестанет мигать.

8. ДИАГНОСТИКА

Вы можете активировать режим ДИАГНОСТИКИ в любое время для проверки реагирования датчика на изменение погодных условий относительно заданного значения срабатывания, а также для определения неисправностей.

Для активации этого режима кратковременно нажмите кнопку "P1" и подождите 1 секунду, пока индикатор не перестанет мигать красным цветом. Затем проверьте последовательность вспышек индикатора по **Таблице А**. **Примечание** - Если во время нормальной работы превышено несколько пороговых значений (например, одновременно пороговое значение ветра и дождя), диагностика выполняется только для того датчика, для которого задано **меньшее значение** в **Таблице А**.

Осторожно! - Режим диагностики можно

использовать только для считывания сигналов индикатора, а не для управления маркизой.

Примечание - чтобы проверить, действительно ли устройство неисправно, просто выполните процедуры калибровки, приведенные в главе 6.

1.	Индикатор горит красным цветом (*) (в течение 3 секунд) = Превышено заданное значение скорости ветра
2.	Индикатор горит оранжевым цветом (в течение 3 секунд) = Сработал датчик дождя
3.	Индикатор мигает зеленым цветом (в течение 3 секунд) = Превышено заданное значение интенсивности света
4.	Индикатор мигает красным цветом (*) (в течение 3 секунд с интервалом 0,5 сек) = Самодиагностика: неисправность датчика ветра. За последние 24 часа датчик не обнаружил изменений скорости ветра
5.	Индикатор мигает оранжевым цветом (*) (в течение 3 секунд с интервалом 0,5 сек) = Самодиагностика: неисправность датчика дождя. Датчик не обнаруживал осадки (дождь или снег) в течение 30 дней
6.	Индикатор мигает зеленым цветом (в течение 3 секунд) = Самодиагностика: неисправность датчика солнечного света За последние 24 часа датчик не обнаружил изменений интенсивности солнечного света
7.	Индикатор Откл = Заданное значение не превышено
(*) = Отсутствует в модели SCT	

9. ПОИСК И УСТРАНЕНИЕ ОСНОВНЫХ НЕИСПРАВНОСТЕЙ

Если скорость ветра или интенсивность солнечного света превышают соответствующие значения срабатывания, а двигатель не реагирует должным образом, убедитесь, что на датчик поступает питание и что он внесен в память приемника двигателя (см. главы 4 и 5). Если проблема сохраняется, проверьте работу датчика в режиме диагностики, как описано в главе 8.

УТИЛИЗАЦИЯ ИЗДЕЛИЯ

• Данное изделие является неотъемлемой частью автоматики и поэтому оно должно утилизироваться вместе с ней способом, указанным в руководстве по эксплуатации автоматики. • Утилизация упаковки изделия осуществляется в соответствии с местным законодательством.

ТЕХНИЧЕСКИЕ ХАРАКТЕРИСТИКИ ИЗДЕЛИЯ

- **Источник питания:** 120 / 230 В, 50 / 60 Гц
- **Частота:** 433,92 МГц со встроенной антенной
- **Излучаемая мощность (*):** прибл. 1 мВт (эффективная мощность излучения). В оптимальных условиях это соответствует дальности около 100 м на открытом месте или 20 м внутри зданий.
- **Контакт реле (только для модели SRT):** НО, макс. 0,5 А и 50 В
- **Класс защиты:** IP 44
- **Рабочая температура:** от -20°C до +55°C
- **Размеры, мм:** (объем) 125 x 250 x 100 (H - высота)
- **Масса:** WSRT: 400 г; SRT: 380 г

• Датчик солнца

- **Диапазон:** от 3 до 80 клк
- **Настройка:** От 5 до 60 клк
- **Самодиагностика:** если через 24 ч не обнаружены изменения интенсивности света

• Датчик дождя

- **Диапазон:** Наличие/отсутствие капель воды (датчик отслеживает изменения емкости, вызываемые каплями воды)
- **Самодиагностика:** если за последние 30 дней не обнаружены осадки

• Датчик ветра (только в модели WSRT)

- **Диапазон:** от 0 до 125 км/ч
- **Кoeffициент преобразования:** 0,26 об/мин - км/ч
- **Настройка:** от 5 до 80 км/ч
- **Самодиагностика:** если за 24 ч не обнаружены изменения скорости ветра

Примечания по техническим характеристикам:

- (*) На дальность действия передатчика могут повлиять другие устройства, работающие поблизости на той же частоте (например, беспроводные наушники, системы сигнализации и т.д.), которые создают помехи. В случае сильных помех компания Nice не может гарантировать эффективную дальность действия своих изделий.
- Все технические характеристики в данном разделе, приведены для температуры окружающей среды 20°C (± 5°C).
- Компания Nice S.p.a. оставляет за собой право вносить изменения в продукцию в любое время, когда сочтет необходимым, при условии сохранения предусмотренного применения и функциональности.

ДЕКЛАРАЦИЯ О СООТВЕТСТВИИ НОРМАМ ЕС

Настоящим компания Nice S.p.A. заявляет, что изделия: **Nemo WSRT, Nemo SRT** соответствуют основным требованиям и другим положениям директивы **1999/5/CE, касающимся данной сферы**. Декларацию соответствия нормам ЕС можно просмотреть и распечатать на нашем веб-сайте www.niceforyou.com или запросить непосредственно в компании Nice S.p.A.

Г-н **Луиджи Паро**
(Генеральный директор)
[подпись]

RU - Приложение

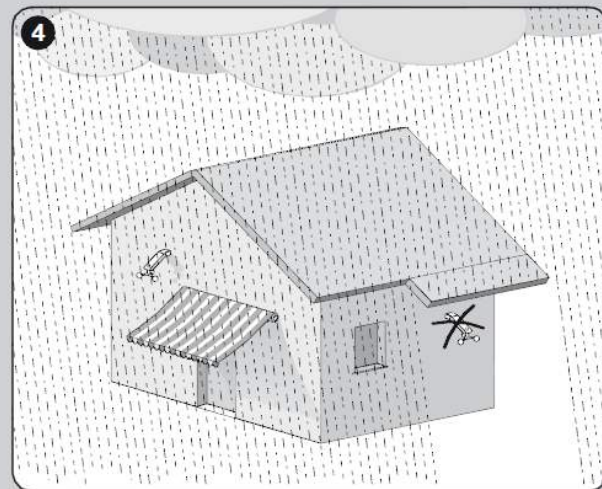
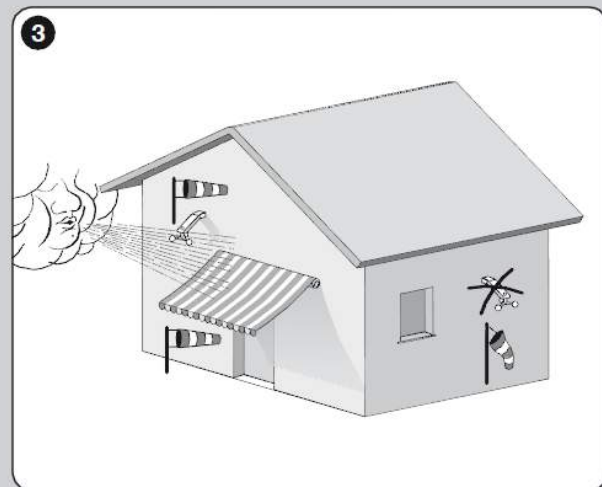
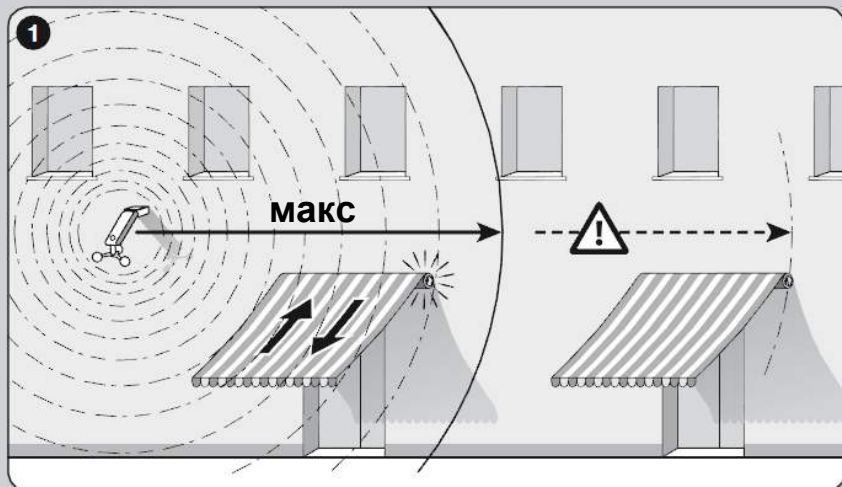

5

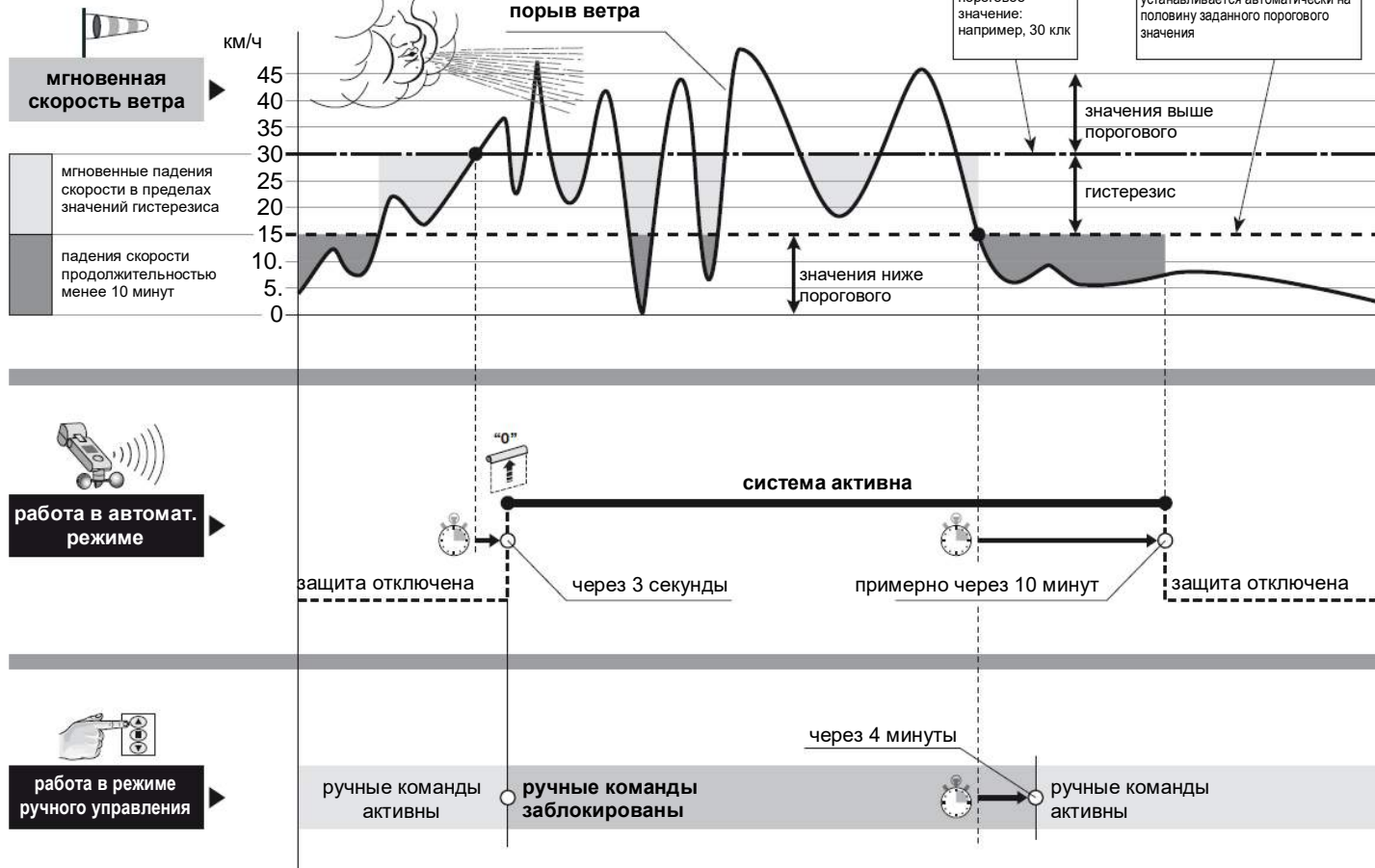

6

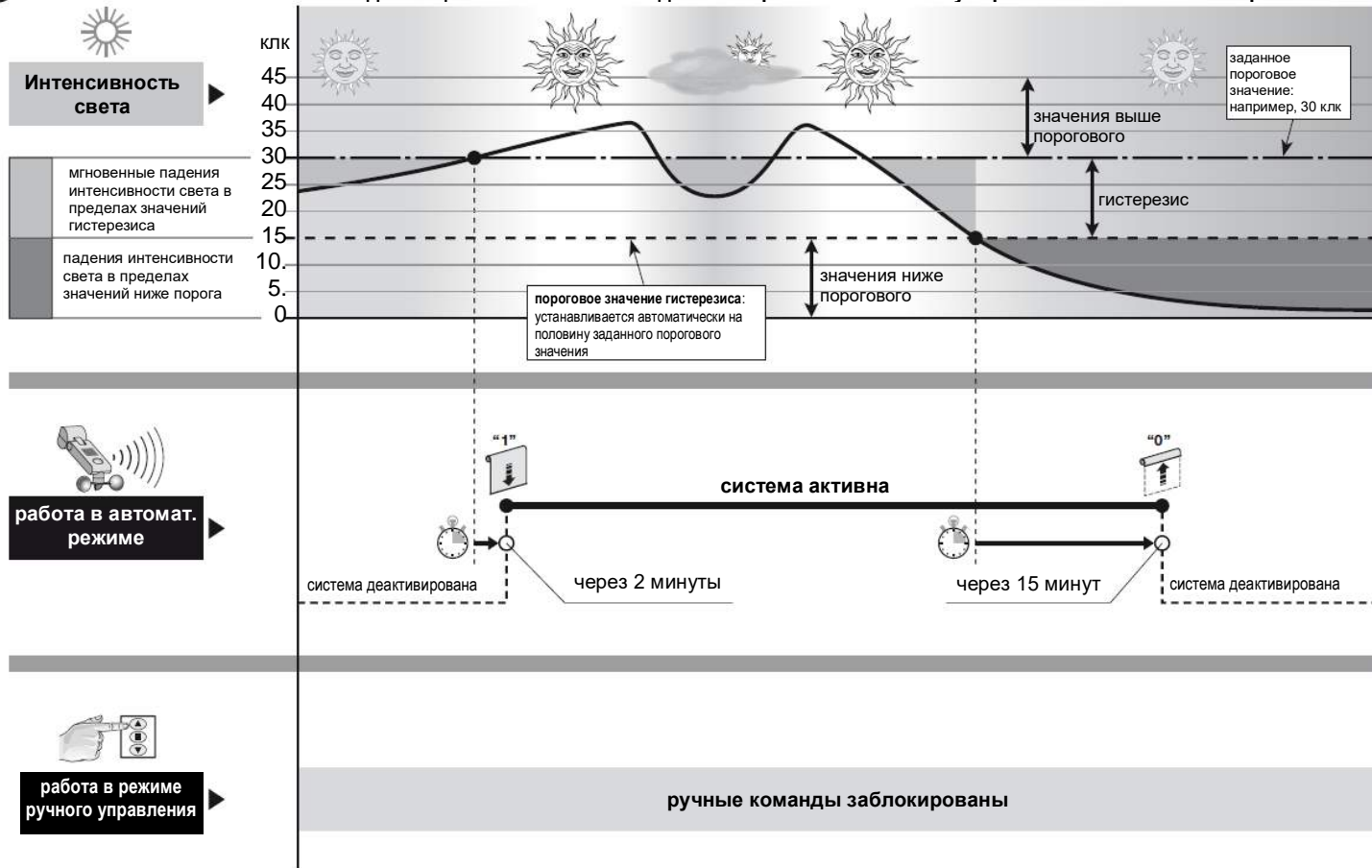

7

Нет дождя



наличие/
отсутствие дождя

Дождь есть



работа в автомат.
режиме

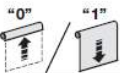

система активна

датчик сухой

система деактивирована

через 3 секунды

через 15 минут

система деактивирована



работа в режиме
ручного управления

ручные команды заблокированы

01



ОТКЛ.

откл.

2
сек.

Подождите

02

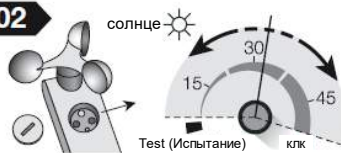

Поверните регулятор на требуемое значение

03

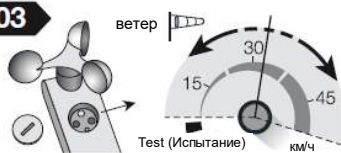

Поверните регулятор... (только для модели WSRT)

04



ВКЛ.

вкл.

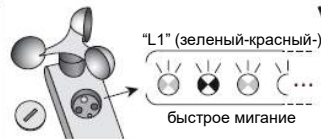
«L1» (зеленый-красный-)
быстрое мигание
«Серия вспышек»



Nice

Nice S.p.A
Oderzo TV Italy (Италия)
info@niceforyou.com

www.niceforyou.com