

# Nice

## MyNice

### Pro

**RU** - Инструкции и предупреждения по установке и эксплуатации

### КРАТКОЕ СОДЕРЖАНИЕ

<b>1</b>	<b>ВВЕДЕНИЕ</b>	<b>2</b>
<b>2</b>	<b>РЕГИСТРАЦИЯ КОРПОРАТИВНОГО ПОЛЬЗОВАТЕЛЯ</b>	<b>3</b>
2.1	Регистрация первого пользователя и компании	3
2.1.1	Компания с номером плательщика НДС	4
2.1.2	Компания без номера плательщика НДС	4
2.1.3	Подтверждение данных и активация профиля	5
2.2	Регистрация сотрудников	6
2.2.1	Компания с номером плательщика НДС	6
2.2.2	Компания без номера плательщика НДС	6
2.2.3	Ввод данных и активация профиля	7
<b>3</b>	<b>РЕГИСТРАЦИЯ ГОСТЕВОГО ПОЛЬЗОВАТЕЛЯ</b>	<b>7</b>
<b>4</b>	<b>КОНФИГУРАЦИЯ</b>	<b>8</b>
4.1	Первый доступ	8
4.2	Настройка конфигурации интерфейса Wi-Fi	8
<b>5</b>	<b>ИСПОЛЬЗОВАНИЕ</b>	<b>10</b>
5.1	Описание меню и настроек	10
5.2	Выбор интерфейса Wi-Fi и обновление прошивки	10
5.3	Подключение устройств	11
5.3.1	Настройка не установленного блока управления	12
5.3.2	Создание и присвоение системы	13
5.4	Панель управления	14
5.4.1	Панель действий	14
5.4.2	Панель настройки	15
5.5	Диагностика и техническое обслуживание	15
5.5.1	Диагностика	15
5.5.2	Техническое обслуживание	16
5.5.3	Обновление прошивки блока управления	16
5.5.4	Поиск блоков управления в режиме обновления	17
5.5.5	Журнал событий	17
5.6	NFC	18
5.7	Руководства и прошивки	18
<b>6</b>	<b>УСТРАНЕНИЕ НЕИСПРАВНОСТЕЙ</b>	<b>19</b>
<b>7</b>	<b>СИГНАЛЫ СВЕТОДИОДОВ ИНТЕРФЕЙСОВ</b>	<b>20</b>
7.1	Pro-View	20
7.2	BiDi-WiFi	20
7.3	Блок управления Wi-Fi	20

## 1 ВВЕДЕНИЕ

Приложение **MyNice Pro** позволяет устанавливать и настраивать устройства **Nice**.

Для его использования понадобятся следующие инструменты:

- приложение **MyNice Pro**, которое следует загрузить из Play Store;
- смартфон версии Android 6.0.2 или выше

и один из следующих интерфейсов:

- Nice Pro-View
- Nice BiDi-WiFi
- Nice Gate&Door Automation с интерфейсом Wi-Fi, встроенным в автоматические системы Gate&Door.

Для правильной работы приложения на устройстве (телефоне/планшете), где оно установлено, также необходимо следующее:

- установленная SIM-карта с трафиком данных;
- активный трафик мобильных данных;
- всегда включенная геолокация;
- включенный Wi-Fi, без продвинутых опций.

После установки приложения **MyNice Pro** на смартфон первым делом необходимо зарегистрировать пользователя. Есть два основных режима записи:

- **Корпоративный пользователь (компания)**: если вы хотите зарегистрировать новую компанию или пользователя уже зарегистрированной компании.
- **Guest user**: используется, если вы не собираетесь регистрировать корпоративный профиль.

ФУНКЦИЯ	ГОСТЬ	КОМПАНИЯ
Программирование блоков управления	●	●
Обновление прошивки блоков управления	-	●
Доступ к веб-порталу	-	● (*)
Управление сотрудниками	-	● (*)
Управление радиоключами	-	● (**)

(\*) Только для администратора-установщика

(\*\*) Пользователь «базовый установщик» может только программировать ключи на устройствах, но не просматривать/редактировать их.

Следуйте инструкциям мастера регистрации, который лучше всего подходит для вашего случая.



**Приложение должно иметь доступ к интернету во время процесса регистрации, чтобы подключиться к облачному серверу посредством мобильных данных (желательно) или Wi-Fi.**



**После завершения процедуры больше нельзя будет изменять режим регистрации.**

## 2 РЕГИСТРАЦИЯ КОРПОРАТИВНОГО ПОЛЬЗОВАТЕЛЯ

Выберите режим **корпоративного пользователя**, если вы хотите использовать приложение **MyNice Pro** для регистрации корпоративного профиля или пользователя существующей компании.

В системе **MyNice Pro** есть два типа корпоративных пользователей:

- Администратор-установщик** — это пользователь, который обладает всеми функциями, разрешенными системой **MyNice Pro** (приложение и веб-портал), по умолчанию он является первым пользователем, который регистрирует свою учетную запись и вместе с ней компанию. Он может:
  - иметь доступ к portalу **NiceWeb**;
  - утверждать новых корпоративных пользователей в системе;
  - назначать корпоративных пользователей администраторами;
  - считывать/изменять/удалять данные корпоративных пользователей;
  - устанавливать/изменять/удалять радиоключи;
  - он имеет доступ ко всем функциям **MyNice Pro**.
- Базовый установщик** — это пользователь уже зарегистрированной компании, который осуществляет регистрацию. Он может с помощью приложения **MyNice Pro**:
  - настроить радиопередатчик/радиоприемник;
  - настроить радиоключи на радиопередатчике/радиоприемнике, исходя из существующей конфигурации системы.

По сравнению с администратором-установщиком:

- он не может просматривать или изменять установленные радиоключи;
- он не может получить доступ к portalу **NiceWeb**.

Сводная таблица функций:

ФУНКЦИЯ	АДМИН.	БАЗОВЫЙ УРОВЕНЬ
<b>На portalе NiceWeb</b>		
Утверждать новых корпоративных пользователей в системе	●	-
Назначать корпоративных пользователей администраторами	●	-
Считывать/изменять/удалять данные корпоративных пользователей	●	-
Просматривать системы и соответствующие осуществленные вмешательства	●	-
Просматривать статистику действий	●	-
<b>В MyNice Pro</b>		
Настраивать блоки управления Gate&Door Nice и связывать их с системами	●	●
Осуществлять резервное копирование и восстановление конфигурации	●	●
Выполнять обновление прошивки блоков управления Gate&Door Nice	●	●
Настраивать радиопередатчик/радиоприемник Nice	●	●
Устанавливать радиоключи в системах	●	-
Настраивать ключи в устройствах радиопередатчика/радиоприемника	●	●

## 2.1 РЕГИСТРАЦИЯ ПЕРВОГО ПОЛЬЗОВАТЕЛЯ И КОМПАНИИ

Первый пользователь компании, который регистрируется в системе **MyNice Pro**, одновременно регистрирует и свой собственный профиль, и компанию. Ему будет присвоен профиль **администратора-установщика**, а также он станет администратором профиля компании на portalе **NiceWeb**.



**Для получения подробной информации можно обратиться к руководству portalа «MyNice Portal», которое можно скачать, пройдя по данной [ссылке](#).**

Чтобы зарегистрировать первого пользователя и свою компанию, используйте приложение **MyNice Pro** следующим образом:

- запустите приложение и следуйте инструкциям мастера регистрации
- введите свой электронный адрес

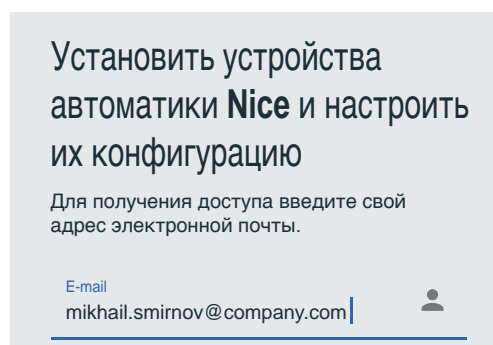

- нажмите **«ПРОДОЛЖИТЬ»**

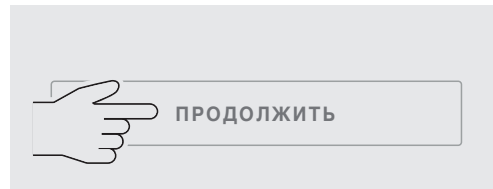

- если введенный адрес электронной почты никогда не использовался, появится следующее сообщение

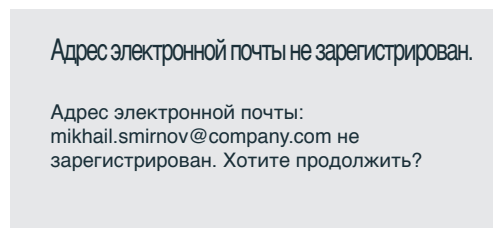

- снова нажмите **«ПРОДОЛЖИТЬ»**
- теперь необходимо выбрать пункт **«Компания»** и снова нажать **«ПРОДОЛЖИТЬ»**.

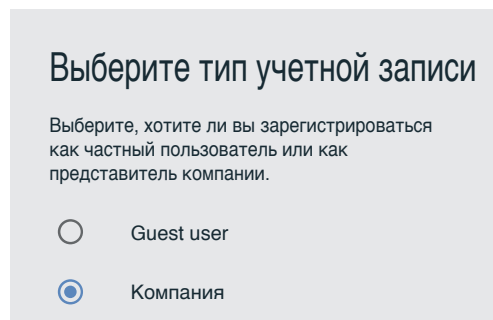

### 2.1.1 Компания с номером плательщика НДС

В случае компании с номером плательщика НДС введите необходимые данные:

- **Страна, область, район;**
- **Номер плательщика НДС:** укажите, что у компании есть номер плательщика НДС;
- **Компания:** выберите пункт **«Компания не зарегистрирована»**;
- **Введите номер плательщика НДС:** введите номер плательщика НДС своей компании;
- **Счёт-накладная:** если компания уже является клиентом **Nice S.p.A.**, вы можете облегчить процесс подтверждения. Установите галочку в соответствующем окошке и введите код **«Счёт-накладной»**, который указан в любом инвойсе. Если известен, можно также ввести код доставки, который указан в любом транспортном документе;

## Введите данные

Введите указанные ниже сведения о своей компании. Прочитайте условия использования и подтвердите запрошенные разрешения.

Страна  
Россия

Область  
Центральный федеральный округ

Район  
Костромская область

Номер плательщика НДС  
У меня есть НДС

Компания  
Компания не зарегистрирована

Я уже клиент NICE

Введите код Счет накладной

Введите Код доставки

Введите номер плательщика НДС

- нажмите **«ПРОДОЛЖИТЬ»**
- введите запрашиваемые данные:
  - **Название компании;**
  - **Имя и фамилия** пользователя (ему будет присвоен профиль администратора);
  - **Пароль:** должен состоять минимум из 6 и максимум из 30 символов, содержать хотя бы одну цифру и одну заглавную букву;

## Введите данные

Введите указанные ниже сведения о своей компании.

Введите наименование компании  
Company

Имя  
Михаил

Фамилия  
Смирнов

Эл. почта  
mikhail.smirnov@company.com

Пароль  
.....

Подтверждение пароля  
.....

- прочитайте условия использования и подтвердите запрошенные разрешения;
- нажмите **«Запросить»**.



## Запрос направлен

Вы получите электронное письмо для проверки ваших регистрационных данных, подтвердите регистрацию, перейдя по ссылке, которую вы в нем найдете.

### 2.1.2 Компания без номера плательщика НДС

В случае компании без номера плательщика НДС введите необходимые данные:

- **Страна, область, район;**
- **Номер плательщика НДС:** укажите, что у компании нет номера плательщика НДС;
- **Компания:** выберите пункт **«Компания не зарегистрирована»**;
- **Счёт-накладная:** если компания уже является клиентом **Nice S.p.A.**, вы можете облегчить процесс подтверждения. Установите галочку в соответствующем окошке и введите код **«Счёт-накладной»**, который указан в любом инвойсе. Если известен, можно также ввести код доставки, который указан в любом транспортном документе;

– нажмите «**Запросить**».

## Введите данные

Введите указанные ниже сведения о своей компании. Прочитайте условия использования и подтвердите запрошенные разрешения.

Страна  
Россия

Область  
Центральный федеральный округ

Район  
Костромская область

Номер плательщика НДС  
У меня нет НДС

Компания  
Компания не зарегистрирована

Я уже клиент NICE

Введите код Счет накладной  
|

Введите Код доставки

– нажмите «**ПРОДОЛЖИТЬ**»

– введите запрашиваемые данные:

- **Название компании;**
- **Имя и фамилия** пользователя (ему будет присвоен профиль администратора);
- **Пароль:** должен состоять минимум из 6 и максимум из 30 символов, содержать хотя бы одну цифру и одну заглавную букву;

## Введите данные

Введите указанные ниже сведения о своей компании.

Введите наименование компании  
Company

Имя  
Михаил

Фамилия  
Смирнов

Эл. почта  
mikhail.smirnov@company.com

Пароль  
•••••

Подтверждение пароля  
•••••

– прочитайте условия использования и подтвердите запрошенные разрешения



## Запрос направлен

Вы получите электронное письмо для проверки ваших регистрационных данных, подтвердите регистрацию, перейдя по ссылке, которую вы в нем найдете. и чтобы дать возможность регистрироваться вашим сотрудниками, сообщите им следующий код доступа:

CGG662

Администратору предоставляется код доступа, который должен использоваться при регистрации последующих пользователей компании без номера плательщика НДС. Этот код будет отображаться также в настройках в «**Доступ для сотрудников**» приложения **MyNice Pro** и в «**Профиль — Данные компании**» портала **NiceWeb**.

### 2.1.3 Подтверждение данных и активация профиля

Запрос пересылается в **Nice S.p.A.**, затем пользователь получит электронное письмо с подтверждением введенных данных и должен будет подтвердить их, перейдя по ссылке в электронном письме. Если указанные данные неверны, пользователь должен повторить процесс регистрации с помощью приложения.

После подтверждения регистрация будет завершена и обработана для активации.

По окончании процесса зарегистрированный пользователь получит электронное письмо с извещением о выполненной активации. С этого момента зарегистрированному пользователю будет присвоен профиль **администратора-установщика** его компании и он сможет получить доступ к portalу **WebNice** и приложению **MyNice Pro** с учетными данными, введенными во время регистрации.

## 2.2 РЕГИСТРАЦИЯ СОТРУДНИКОВ

После регистрации компании и **администратора-установщика** последующим пользователям, которые будут осуществлять регистрацию с той же компанией, будет присвоен профиль **базовый установщик**.

Регистрация сотрудников всегда происходит через приложение **MyNice Pro**:

- запустите приложение и следуйте инструкциям мастера регистрации
- введите свой электронный адрес

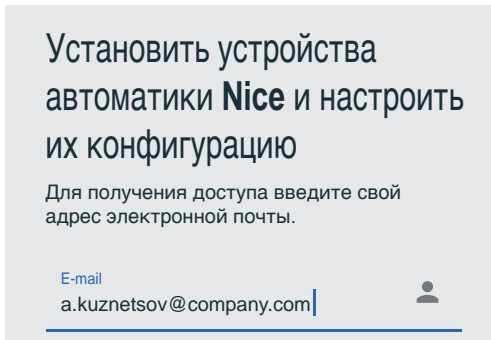

- нажмите «ПРОДОЛЖИТЬ»

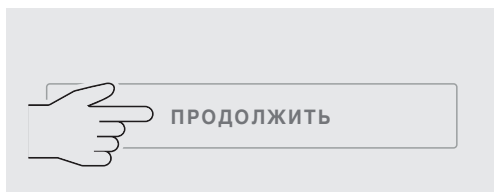

- если введенный адрес электронной почты никогда не использовался, появится следующее сообщение

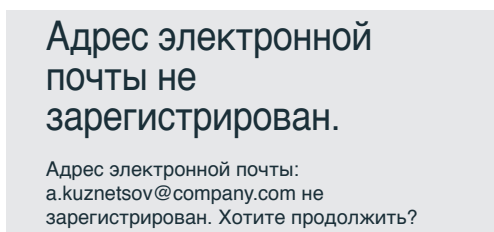

- снова нажмите «ПРОДОЛЖИТЬ»
- теперь необходимо выбрать пункт «Компания» и снова нажать «ПРОДОЛЖИТЬ».

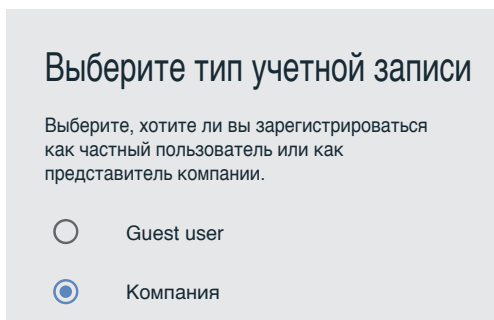

### 2.2.1 Компания с номером плательщика НДС

В случае компании с номером плательщика НДС введите необходимые данные:

- **Страна, область, район**
- **Номер плательщика НДС**; укажите, что у компании есть номер плательщика НДС
- **Компания**; выберите пункт «Компания уже зарегистрирована»
- **Номер плательщика НДС**: введите номер плательщика НДС своей компании

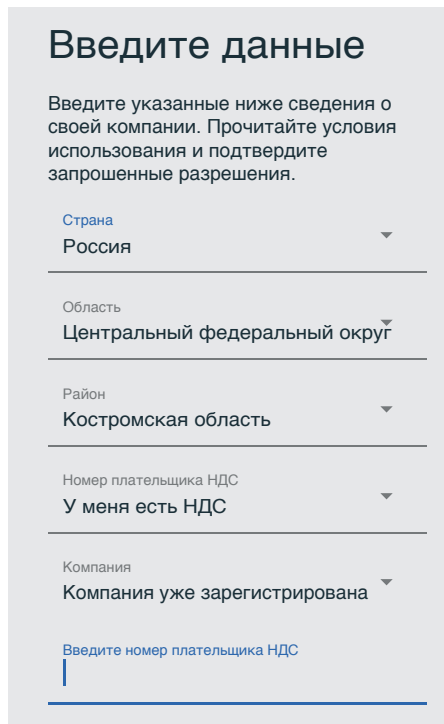

- нажмите «ПРОДОЛЖИТЬ».

### 2.2.2 Компания без номера плательщика НДС

В случае компании без номера плательщика НДС введите необходимые данные:

- **Страна, область, район**
- **Номер плательщика НДС**; укажите, что у компании нет номера плательщика НДС
- **Компания**; выберите пункт «Компания уже зарегистрирована»
- **Код доступа**: введите код доступа, предоставленный владельцем компании (профиль администратора-установщика)

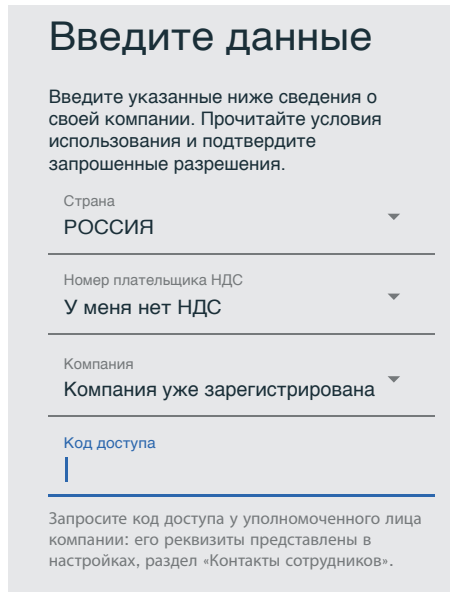

- нажмите «ПРОДОЛЖИТЬ».

### 2.2.3 Ввод данных и активация профиля

- Введите запрашиваемые данные:
  - **Имя** и **фамилия** пользователя (ему будет присвоен профиль пользователя)
  - **Пароль**: должен состоять минимум из 6 и максимум из 30 символов, содержать хотя бы одну цифру и одну заглавную букву

**Запросить доступ**

Компания уже зарегистрирована. Для отправки запроса на доступ к данному профилю компании заполните приведенные ниже поля.

Имя  
Артём

Фамилия  
Кузнецов

Эл. почта  
a.kuznetsov@company.com

Пароль

Подтверждение пароля

- прочитайте условия использования и подтвердите запрошенные разрешения
- нажмите **«Запросить»**.

**Запрос направлен**

Вы получите электронное письмо для проверки ваших регистрационных данных, подтвердите регистрацию, перейдя по указанной в нем ссылке, а затем дождитесь подтверждения администратора.

Запрос будет отправлен в **Nice S.p.A.** Пользователь получит электронное письмо для проверки введенных данных. Для возможности продолжения активации со стороны компании Nice пользователь должен сначала подтвердить их, перейдя по ссылке в автоматически отправленном ему электронном письме.

Как только данные будут подтверждены заявителем, **администратору** автоматически будет отправлено электронное письмо с вопросом о том, принимать или не принимать запрос от пользователя, который только что зарегистрировался.

Чтобы одобрить запрос, необходимо следовать инструкциям, содержащимся в электронном письме, и подтвердить учетные данные, предоставленные администратору.

Зарегистрированный пользователь получит электронное письмо с извещением об активации, с этого момента ему будет присвоен профиль **«Базовый установщик»**.

## 3 РЕГИСТРАЦИЯ ГОСТЕВОГО ПОЛЬЗОВАТЕЛЯ

Выберите режим **Guest user**, если вы хотите использовать приложение **MyNice Pro** для регистрации корпоративного профиля.

По окончании регистрации подтверждение происходит автоматически, однако в этом случае существуют некоторые ограничения функциональности приложения (см. сводную таблицу в разделе «Введение»).

### Доступные функции

Доступны все инструменты настройки и программирования для автоматических систем **Nice Gate&Door**.

### Недоступные функции

- управление радиоключами;
- обновление прошивки блока управления;
- доступ к portalу.

Чтобы использовать приложение **MyNice Pro** в режиме **Guest user**, выполните следующие действия:

- запустите приложение и следуйте инструкциям мастера регистрации
- введите свой электронный адрес

**Установить устройства автоматики Nice и настроить их конфигурацию**

Для получения доступа введите свой адрес электронной почты.

E-mail  
ivan.lebedev@gmail.com

- нажмите **«ПРОДОЛЖИТЬ»**

**ПРОДОЛЖИТЬ**

- если введенный адрес электронной почты никогда не использовался, появится следующее сообщение

**Адрес электронной почты не зарегистрирован.**

Адрес электронной почты:  
ivan.lebedev@gmail.com  
не зарегистрирован. Хотите продолжить?

- снова нажмите **«ПРОДОЛЖИТЬ»**
- теперь необходимо выбрать пункт **«Guest user»** и снова нажать **«ПРОДОЛЖИТЬ»**



## Выберите тип учетной записи

Выберите, хотите ли вы зарегистрироваться как частный пользователь или как представитель компании.

- Guest user
- Компания

- прочитайте условия использования и подтвердите запрошенные разрешения
- нажмите «**ПРОДОЛЖИТЬ**».

Пользователь получит электронное письмо с кодом доступа:

- необходимо ввести код доступа, полученный по электронной почте

## Введите код доступа

Для получения доступа введите код доступа, который был вам направлен по электронной почте.

Код доступа  
.....|



Забыли код доступа?

- нажать «**ПОЛУЧИТЬ ДОСТУП**».

Процедура регистрации завершена, с этого момента пользователю будет присвоен профиль **Guest user**, и он сможет устанавливать и настраивать устройства **Nice**.

## 4 КОНФИГУРАЦИЯ

### 4.1 ПЕРВЫЙ ДОСТУП

После получения подтверждающего электронного письма пользователь может использовать приложение **MyNice Pro**.

- Необходимо запустить приложение и ввести свои учетные данные:

### Установить устройства автоматике **Nice** и настроить их конфигурацию

Для получения доступа введите свой адрес электронной почты.

E-mail

a.kuznetsov@company.com|



1. **Guest user:** используйте регистрационный адрес электронной почты и код доступа в качестве пароля.
2. **Корпоративный пользователь (компания):** используйте адрес электронной почты и пароль регистрации.

После входа в систему приложение **MyNice Pro** в течение нескольких секунд синхронизирует данные с облачным сервером.



**Для доступа к MyNice Pro необходимо подключение к Интернету для доступа к облачному сервису посредством мобильных данных (желательно) или сети Wi-Fi. После входа в систему и синхронизации с облаком приложение можно использовать без подключения, но при этом теряется возможность доступа в режиме онлайн к руководствам и прошивке блоков управления, если они не были загружены ранее. В этом случае программы автоматических систем будут загружены в облако автоматически при следующем открытии приложения и наличии подключения к интернету.**

### 4.2 НАСТРОЙКА КОНФИГУРАЦИИ ИНТЕРФЕЙСА WI-FI

При первом входе необходимо настроить и связать первый интерфейс **Wi-Fi** (например, **Pro-View**), чтобы использовать приложение **MyNice Pro** для настройки блоков управления **Nice Gate & Door**.

**MyNice Pro** поможет вам настроить ваш первый интерфейс программирования.

Необходимо поступить следующим образом:

- включите интерфейс **Wi-Fi**:
  - **Pro-View:** включите питание интерфейса, как описано в руководстве.
  - **BiDi-WiFi:** подключите интерфейс после выключения блока управления, как описано в руководстве
  - **Блок управления со встроенным модулем Wi-Fi:** достаточно, чтобы было включено питание блока управления



**Обратитесь к соответствующему краткому руководству для получения инструкций по включению питания интерфейса.**





**Убедитесь, что интерфейс включен и находится в состоянии «не настроен», легко узнаваемому по следующему состоянию светодиодов: Горящий немигающим светом зеленый индикатор питания, медленно мигающий зеленый индикатор Wi-Fi (см. параграф «Сигналы светодиодов интерфейсов»). Убедитесь, что вы находитесь рядом с панелью интерфейса Wi-Fi, что обеспечивает Wi-Fi-соединение.**

- убедитесь, что сеть Wi-Fi на мобильном устройстве включена (при использовании **MyNice Pro** сеть Wi-Fi телефона всегда должна быть включена)
- нажмите **«НАЧАТЬ НАСТРОЙКУ»**

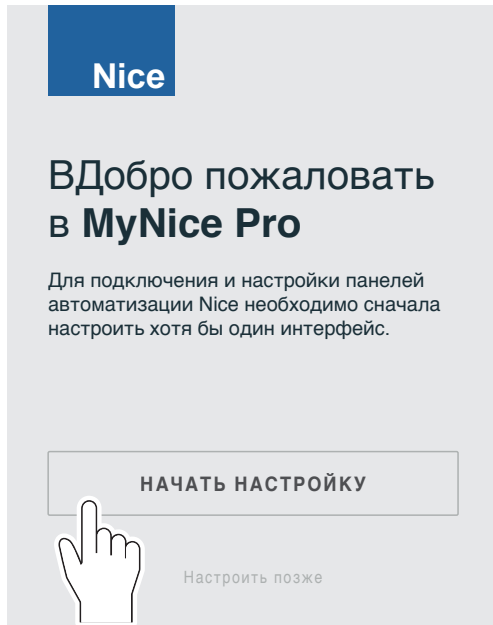

**Вы можете выполнить настройку позже, нажав «Настроить позже». Войдите в «Главное меню», «Интерфейс Wi-Fi» и нажмите «НАСТРОИТЬ КОНФИГУРАЦИЮ ИНТЕРФЕЙСА WiFi», следуйте инструкциям мастера.**

- проверьте, не выделяя, присутствует ли в списке Wi-Fi-сетей мобильного устройства название точки доступа **«NiceProView...»**, **«NiceBIDIWIFI...»** либо **«NiceCU\_WIFI...»**
- в приложении выберите тип интерфейса Wi-Fi, который вы хотите настроить, из представленных вариантов и нажмите **«ПРОДОЛЖИТЬ»**

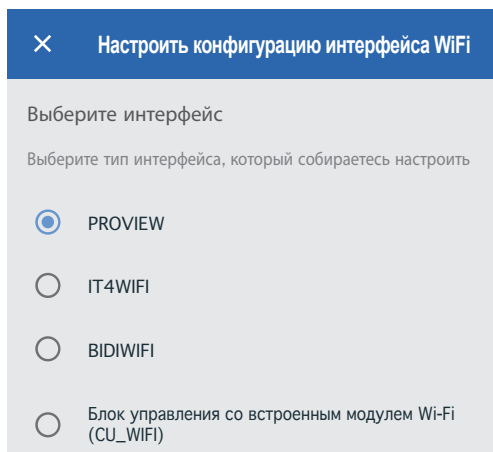

- сканируйте QR-код, чтобы импортировать данные интерфейса или блока управления

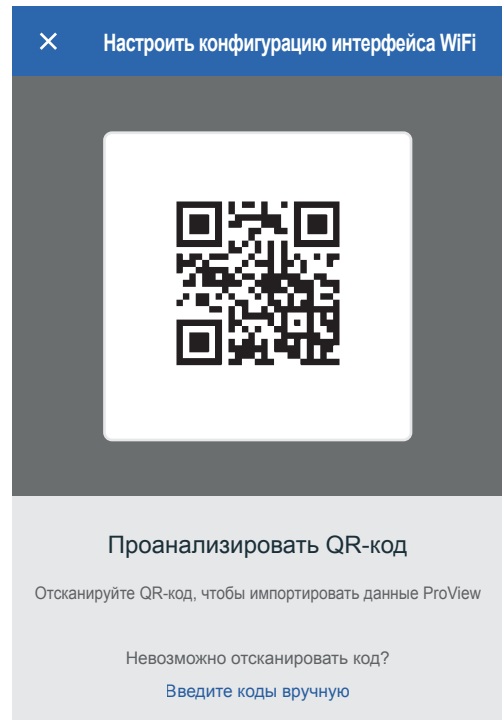

Если сканирование кода невозможно, можно ввести коды вручную:

- введите правильный код установки **интерфейса Wi-Fi** (Pro-View, BiDi-WiFi или блок управления со встроенным Wi-Fi). **Код установки** и **MAC-адрес** интерфейсов приведены в бумажном руководстве или на этикетке на корпусе панели интерфейса, **см. соответствующее руководство**

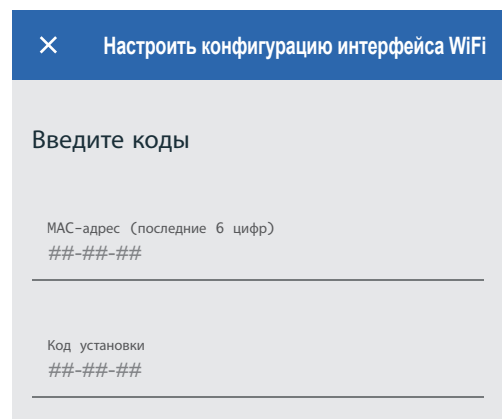

- нажмите **«ПРОДОЛЖИТЬ»**
- как только **интерфейс Wi-Fi** распознается, отобразится имя сети. Нажмите **«ПРОДОЛЖИТЬ»**, чтобы начать процедуру настройки

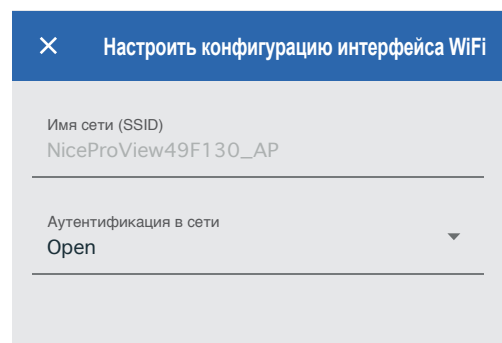

- если потребуется, дайте согласие приложению **MyNice Pro** использовать Wi-Fi-соединение устройства до окончания процедуры мастера настройки

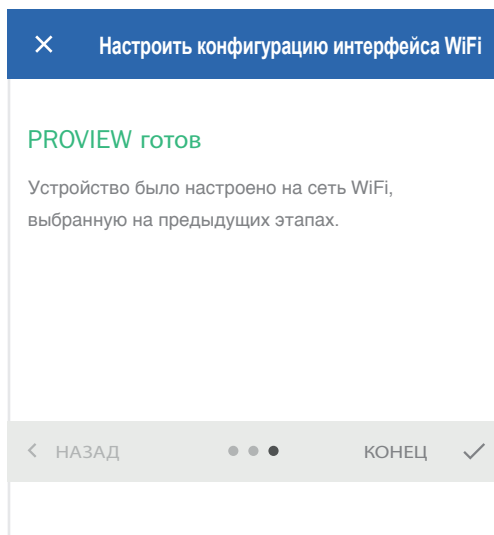

- по окончании процедуры нажмите «**КОНЕЦ**», теперь вы сможете управлять различными устройствами, подключенными к **интерфейсу Wi-Fi** или блоку управления со встроенным Wi-Fi.

## 5 ИСПОЛЬЗОВАНИЕ

### 5.1 ОПИСАНИЕ МЕНЮ И НАСТРОЕК

При каждом запуске, после входа в систему **MyNice Pro** синхронизирует данные с облаком.

На этом этапе необходимо иметь возможность подключения к данным, чтобы получить доступ к облаку Nice.

Выберите символ меню  в верхнем левом углу, чтобы перейти в «**Главное меню**».

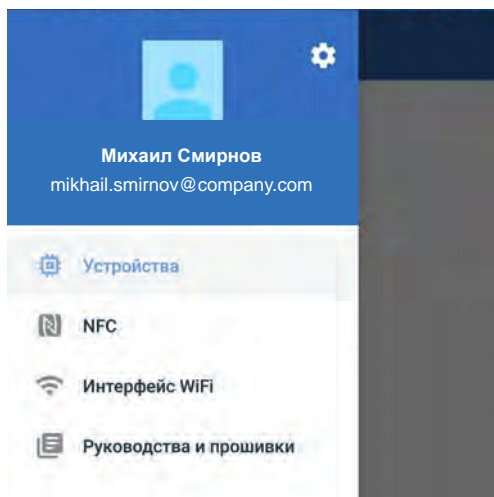

Имеющиеся элементы меню:

- **Устройства:** для просмотра списка типов устройств, которыми можно управлять;
- **NFC:** для настройки устройств, оснащенных технологией NFC;
- **Интерфейс Wi-Fi:** для управления настройкой интерфейсов Wi-Fi (например, Pro-View), для добавления новых, если это не было сделано во время получения первого доступа. См. параграф «**Настройка конфигурации интерфейса Wi-Fi**»;
- **Руководства и прошивки:** для загрузки руководств пользователя и прошивки устройств **Nice**.



**Используя меню «Интерфейс Wi-Fi», вы можете настроить несколько инструментов настройки интерфейса Wi-Fi Nice.**

В главном меню выберите символ  в правом верхнем углу, чтобы получить доступ к меню «**Настройки**». В этом представлении, помимо отображения версии прикладного программного обеспечения (в нижнем левом углу), вы можете получить доступ к следующим элементам:

- **Редактировать профиль:** для изменения имени и фамилии пользователя;
- **Управление радиоключами:** для установки ключей установщика и ключа Altera. Этот элемент присутствует в меню базового установщика, но последний не может ни просматривать, ни изменять ключи. Этот элемент отсутствует в профиле гостевого пользователя;
- **Изменить пароль:** для введения нового пароля;
- **Состояние синхронизации:** есть список со статусом последней синхронизации с облаком, и новую синхронизацию можно принудительно запустить нажатием кнопки ;
- **Секретность:** для изменения разрешений, предоставленных во время регистрации;
- **Выйти:** для осуществления выхода из системы.

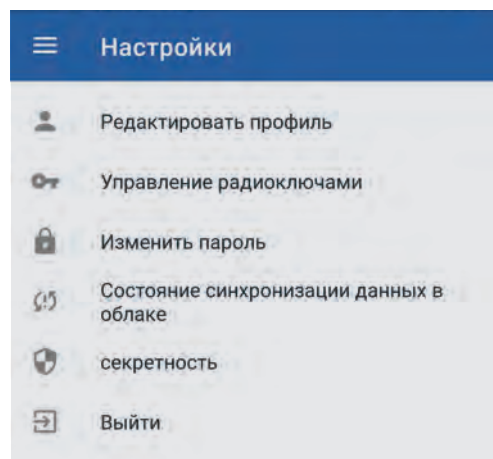

### 5.2 ВЫБОР ИНТЕРФЕЙСА WI-FI И ОБНОВЛЕНИЕ ПРОШИВКИ

Если подключено более одного интерфейса Wi-Fi, чтобы выбрать, какой из них использовать, выполните следующие действия:

- нажмите символ , чтобы отобразить «**Главное меню**»
- выберите пункт «**Интерфейс Wi-Fi**»

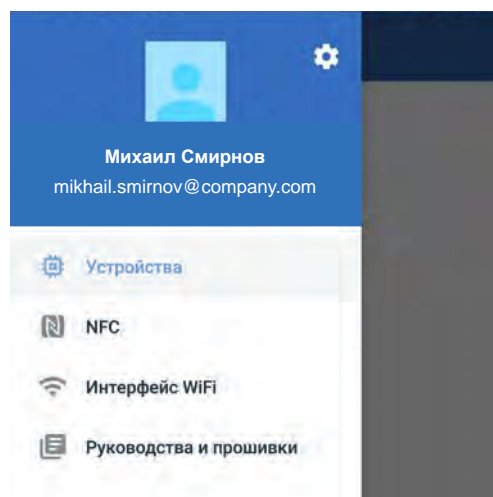

- появится список сохраненных интерфейсов, для просмотра полного списка нажмите «**ПРОСМОТР ИНТЕРФЕЙСОВ**»
- выберите не подключенный интерфейс, который вы хотите использовать

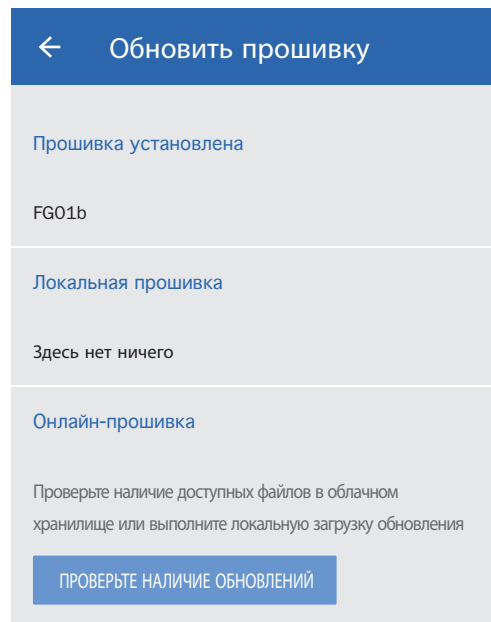
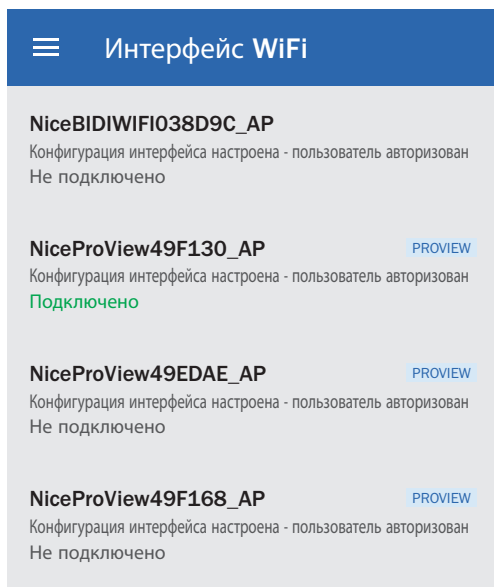

– теперь вы можете подключиться к интерфейсу или удалить его из списка

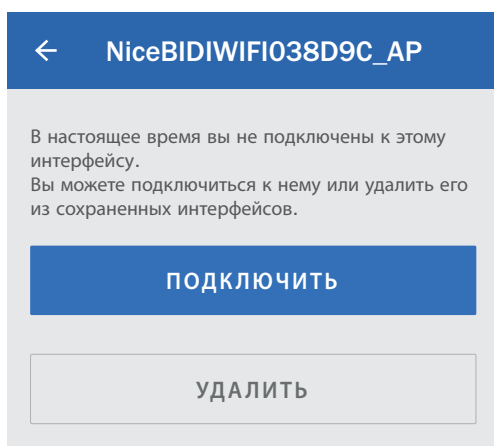

На этой экранной странице можно просмотреть:

- **Журнал событий:** отображается список событий, обнаруженных интерфейсом (включая заданные с его помощью действия);
- **Пользователи:** присутствуют пользователи, подключенные к интерфейсу.

Нажмите кнопку : чтобы просмотреть доступные параметры:

- **Обновить прошивку:** вы получаете доступ к панели управления прошивкой интерфейса;
- **Удалить:** чтобы удалить интерфейс из приложения.

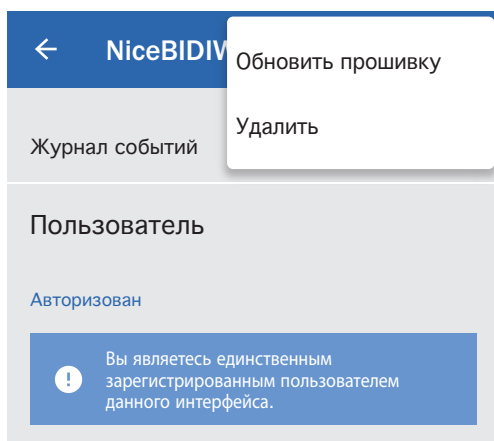

– на панели прошивки отображается установленная версия, для поиска возможных обновлений нажмите «**ПРОВЕРЬТЕ НАЛИЧИЕ ОБНОВЛЕНИЙ**».

### 5.3 ПОДКЛЮЧЕНИЕ УСТРОЙСТВ

В качестве примера будет представлена процедура настройки блока управления Nice Gate & Door.

Необходимо:

- если используется интерфейс Pro-View или BiDi-WiFi, подключить **интерфейс Wi-Fi** к блоку управления автоматической системой (если блок управления имеет встроенный модуль Wi-Fi, просто включить его питание), а затем включить его (см. соответствующее руководство по эксплуатации интерфейса)
- откройте и зайдите в приложение **MyNice Pro**
- **MyNice Pro** подключится к настроенному интерфейсу
- дождитесь сообщения об успешном подключении

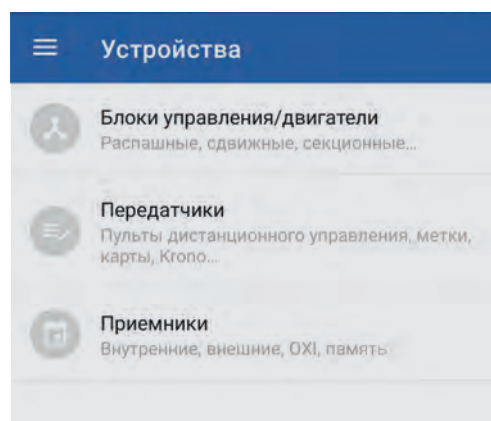

- в главном меню сначала выберите «**Устройства**», а затем «**Блоки управления / двигатели**», **MyNice Pro** выполнит поиск устройств, подключенных к **интерфейсу Wi-Fi**
- затем приложение отобразит все блоки управления, выявленные в разделе локальных устройств.

После сканирования шины T4 могут возникнуть две ситуации:

1. **Не установленный блок управления:** например новая установка, не установлена, после сброса настройки блок управления представлен небольшой круглой иконкой. Необходимо выполнить настройку блока управления, как описано в параграфе «**Настройка не установленного блока управления**», а затем назначить систему.

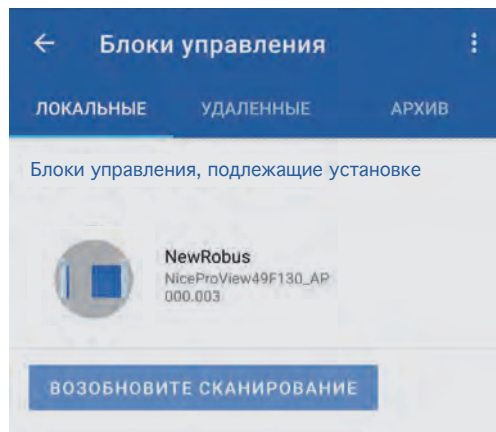

2. **Установленный блок управления:** уже настроенный с помощью **MyNice Pro** или других инструментов, блок управления представлен квадратной иконкой. Назначьте определенную систему для блока управления, как описано в параграфе «**Создание и присвоение системы**».

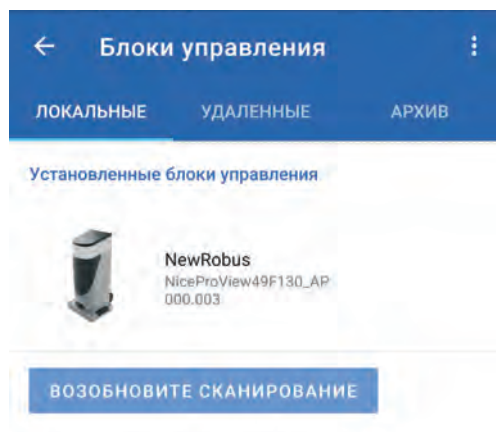

### 5.3.1 Настройка не установленного блока управления

Коснитесь иконки блока управления, чтобы получить доступ к мастеру настройки автоматической системы Gate&Door. По окончании процедуры мастера настройки блоку управления должна быть назначена определенная система.



**Перед началом процедуры установки блока управления рекомендуется проверить наличие возможных обновлений прошивки. Используйте кнопку «Обновление прошивки» и следуйте процедуре, описанной в параграфе «Обновление прошивки блока управления».**

Необходимо поступить следующим образом:

- нажать «**УСТАНОВИТЬ**»

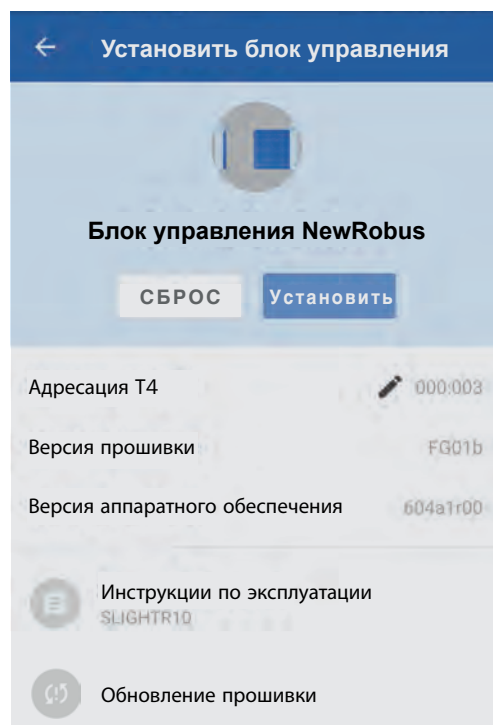

- выбрать тип установки блока управления и следовать процедуре мастера

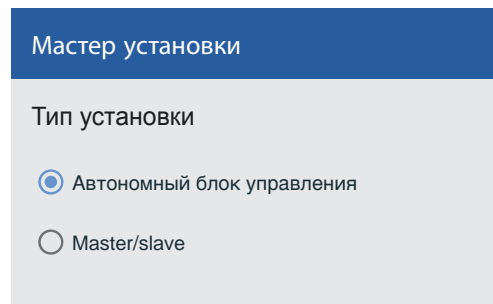

- после определения типа установки нажать «**ПРОДОЛЖИТЬ**»
- по окончании поиска устройств все обнаруженные устройства перечисляются в списке, необходимо следовать примечаниям, если не все подключенные устройства были обнаружены

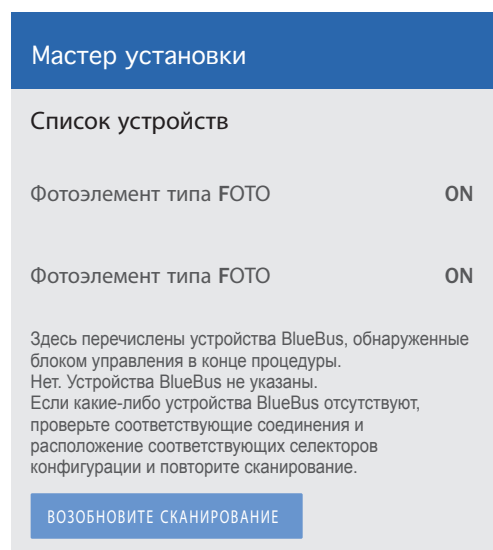

- нажмите «**ПРОДОЛЖИТЬ**»

В зависимости от модели блока управления может возникнуть необходимость в выполнении следующих операций:

- 1. Ручной поиск положений:** настройка положений:
  - открытия — происходит путем позиционирования двери в открытом положении с помощью кнопок со стрелками вверх или вниз в окне настройки положения открытия;
  - закрытия — происходит путем позиционирования двери в закрытом положении с помощью кнопок со стрелками вверх или вниз в окне настройки положения закрытия.
- 2. Автоматический поиск положений:** после запуска блок управления автоматически выполняет поиск пределов хода створок.
- 3. Считывание усилий:** при наличии, в начале процедуры в мастере, блок управления выполняет определенное количество циклов движения открытия-закрытия, чтобы получить крутящий момент, необходимый для перемещения створок во время выполнения операций.

По окончании процедуры мастера назначьте систему для блока управления, при необходимости систему необходимо создать, как описано в параграфе «**Создание и присвоение системы**»:

- выберите систему, которая будет связана с блоком управления

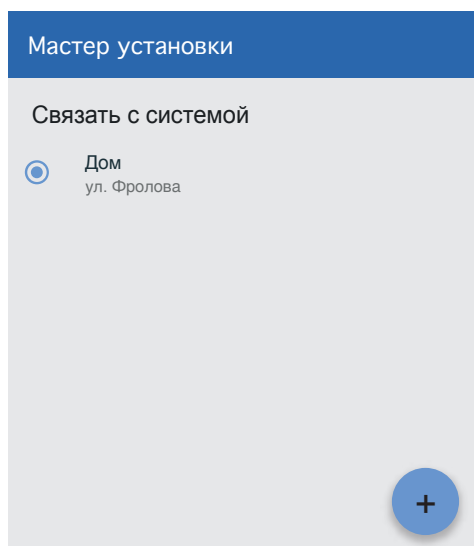

- по окончании процедуры настройки приложение **MyNice Pro** можно использовать для управления блоком управления, как описано в параграфе «**Панель управления**».

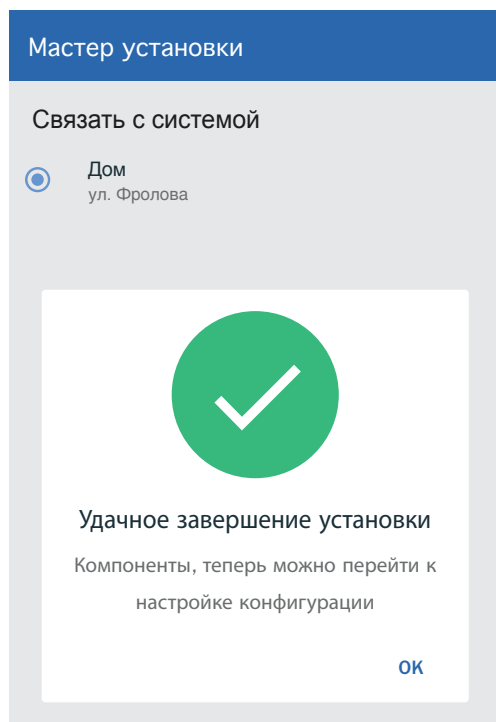

### 5.3.2 Создание и присвоение системы

Прикоснитесь к иконке блока управления, чтобы войти в панель управления. Если это еще не сделано, в первом мастере установки приложение попросит вас назначить системе блок управления или создать новый.

Чтобы назначить систему блоку управления, действуйте следующим образом:

- прикоснитесь к иконке блока управления, чтобы войти в панель управления
- **при наличии** назначьте нужную систему блоку управления
- **при отсутствии** нажмите кнопку «+» для создания новой системы

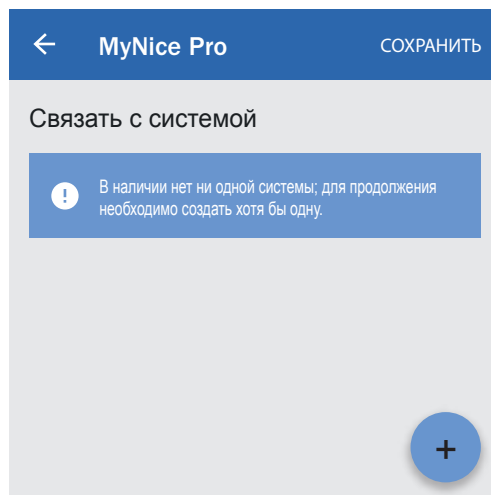

- введите запрашиваемые данные

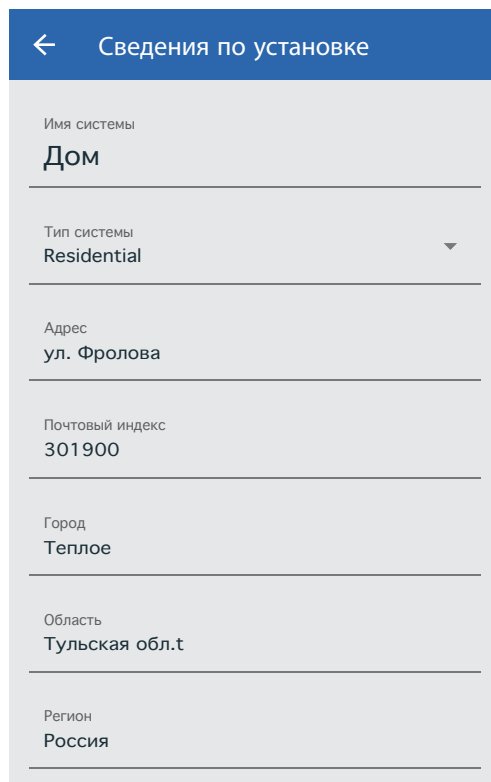

- в случае базового установщика можно создать систему, ключи могут быть настроены позже администратором-установщиком



- при необходимости можно определить местоположение системы, активировать GPS на мобильном устройстве и нажать «**ОБНОВИТЬ ПОЛОЖЕНИЕ**»

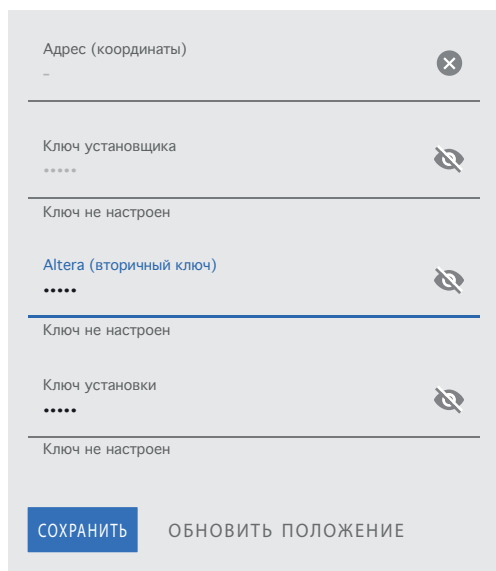

- после ввода данных нажмите «**СОХРАНИТЬ**»
- выберите систему на блоке управления и нажмите «**СОХРАНИТЬ**»

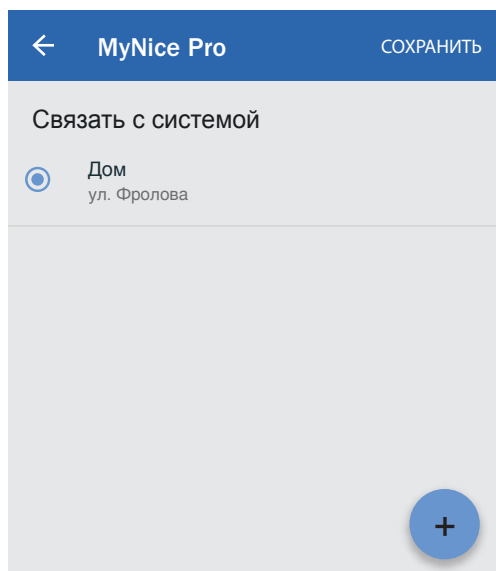

После того как система была связана с блоком управления, можно приступить к настройке и использованию блока управления.

## 5.4 ПАНЕЛЬ УПРАВЛЕНИЯ

Прикоснитесь к иконке блока управления, чтобы войти в панель управления.

Присутствуют следующие кнопки и подменю:

- Кнопка «**Выполнить действия**» для придания любого движения автоматической системе;
- Кнопка «**Настроить**» для настройки любого параметра;
- «**Диагностика и техническое обслуживание**» для просмотра возможных состояний диагностики;
- «**Приемники**» для управления радиоприемниками;
- «**Защита**» для установки/изменения ПИН-кода доступа;
- «**Фотоэлемент**» для добавления индивидуального фотоэлемента для блока управления и соответствующего места установки.

Дополнительные функции доступны при нажатии кнопки :

- резервное копирование конфигурации;
- восстановление конфигурации из архивной резервной копии;
- скачивание руководства по эксплуатации.

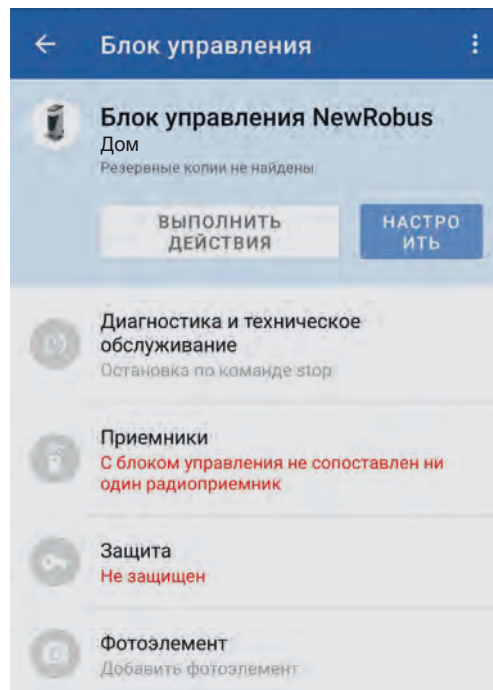

### 5.4.1 Панель действий

На этой экранной странице можно использовать любую команду движения, имеющуюся на подключенном блоке управления.

Прикоснувшись к строке состояния, вы можете просмотреть список событий движения как небольшой диагностический инструмент.

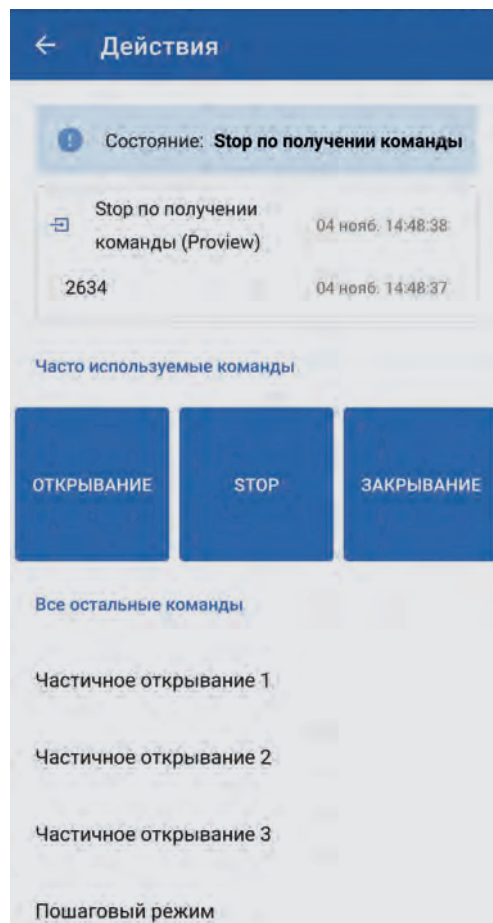

## 5.4.2 Панель настройки

На этой экранной странице можно осуществлять поиск и настраивать все параметры блока управления.

– Выберите параметр, который хотите изменить

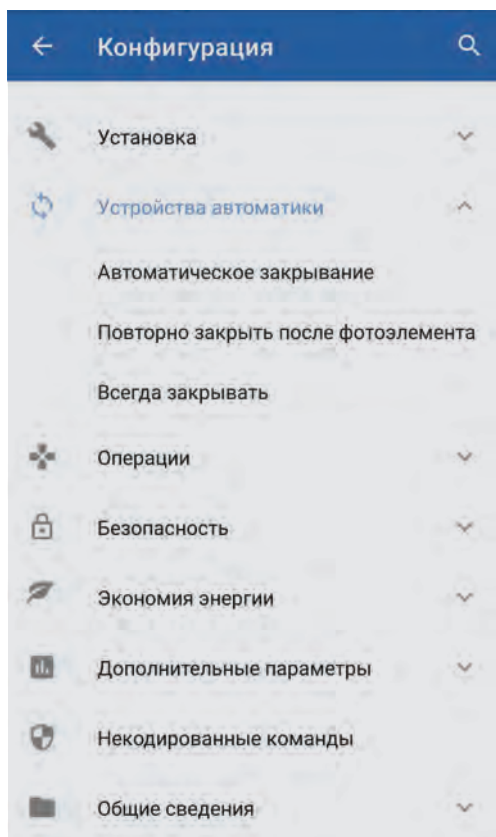

– используйте кнопки для изменения значения параметра

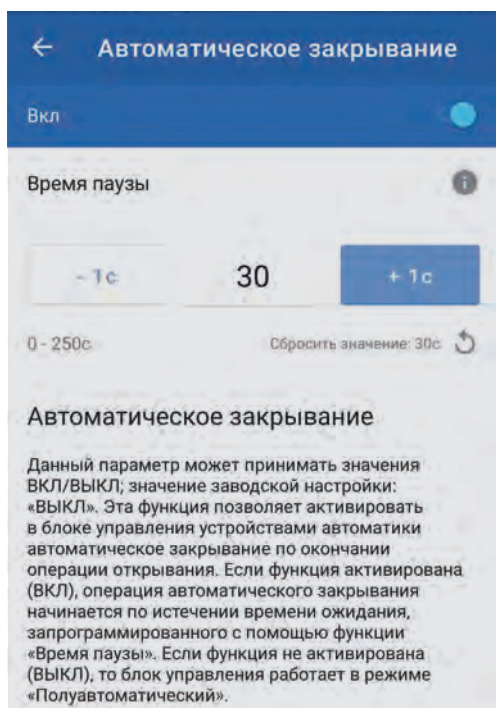

## 5.5 ДИАГНОСТИКА И ТЕХНИЧЕСКОЕ ОБСЛУЖИВАНИЕ

На панели управления блока управления выберите «Диагностика и техническое обслуживание».

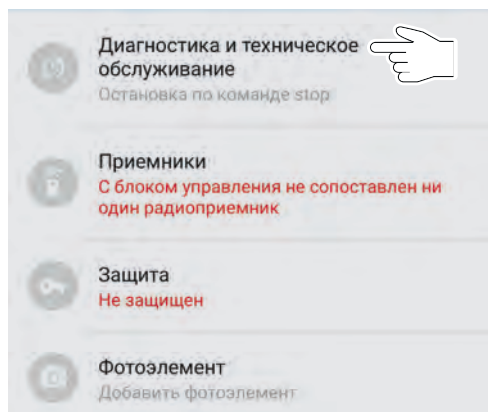

### 5.5.1 Диагностика

На этой панели можно отобразить состояние любого параметра диагностики для устранения проблем, связанных с рабочими характеристиками, и проверки правильности работы блока управления.

Из следующих параметров диагностики можно выбрать те, которые необходимы для отображения состояния:

- Входов/выходов;
- Других параметров;
- Bluebus;
- Конфигурации.

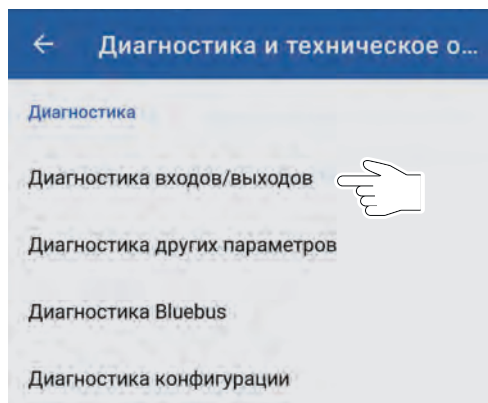

Например, ниже показаны некоторые параметры диагностики «входов/выходов».

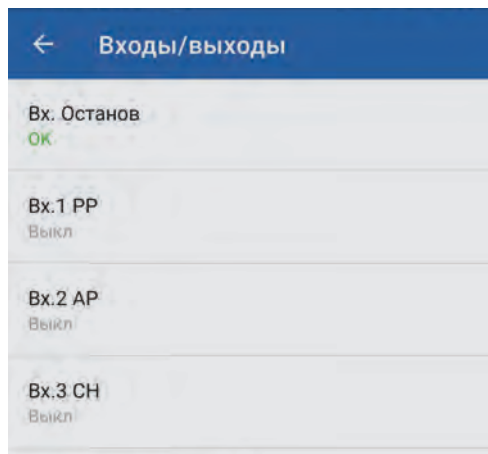



## 5.5.2 Техническое обслуживание

В этой панели можно управлять параметрами обслуживания.

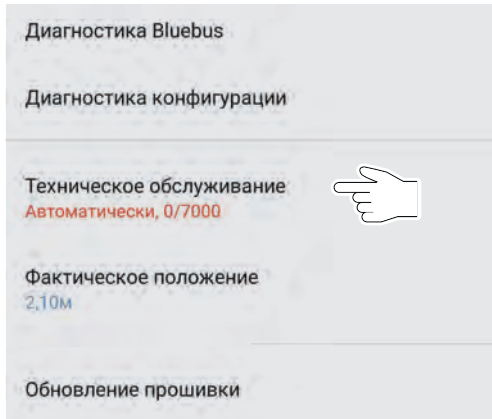

Выберите «**Автоматический**» и «**Ручной**» режим и при необходимости измените пороговое значение срабатывания сигнализации, выраженное в количестве операций.

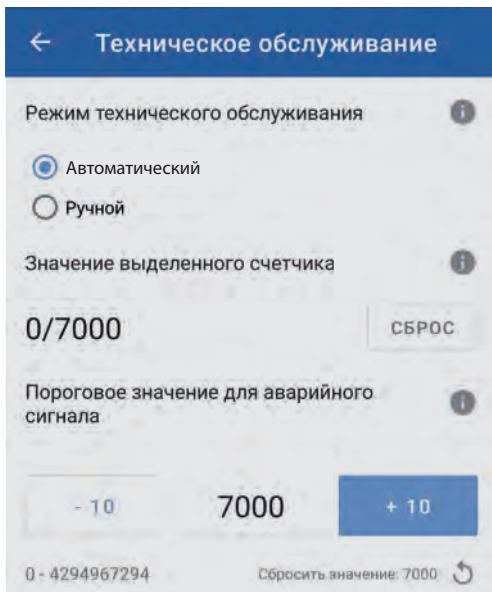

## 5.5.3 Обновление прошивки блока управления

На этой панели можно проверить и при необходимости загрузить обновленную версию прошивки соответствующего блока управления.

Выберите «**Обновление прошивки**»

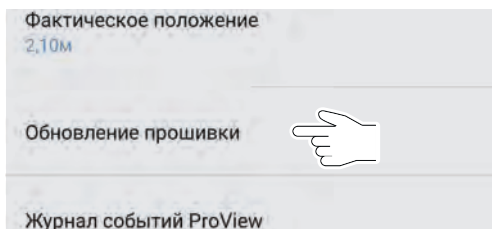

– на панели прошивки отображается установленная версия, для поиска возможных обновлений нажмите «**ПРОВЕРЬТЕ НАЛИЧИЕ ОБНОВЛЕНИЙ**».

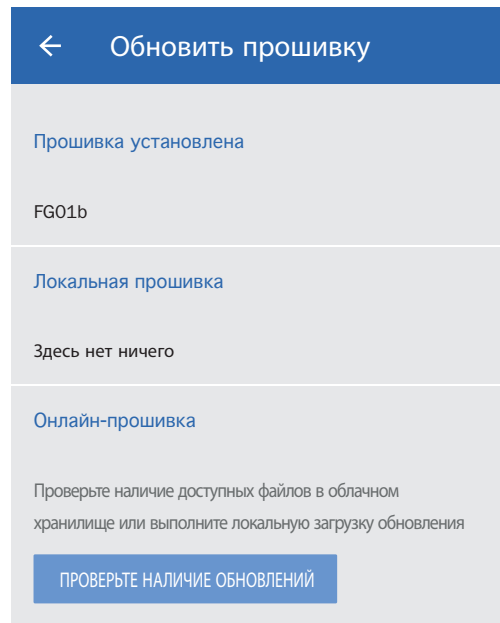

– в списке прошивок, доступных онлайн, нажмите «**ЗАГРУЗИТЬ**», чтобы загрузить последнюю имеющуюся прошивку, таким образом она станет доступной в приложении

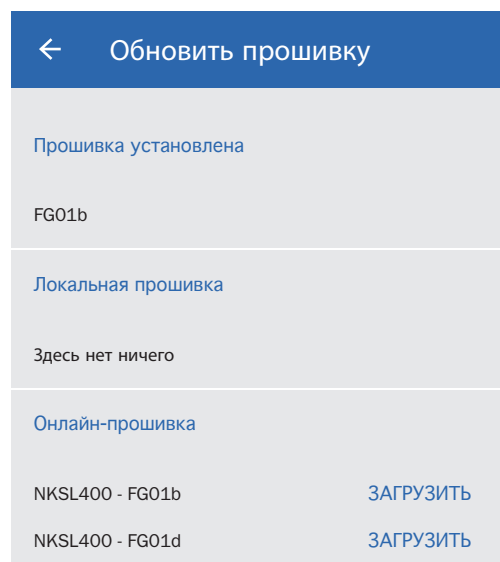

– нажмите «**УСТАНОВИТЬ**», чтобы установить прошивку, загруженную на блок управления  
– дождитесь завершения операции.

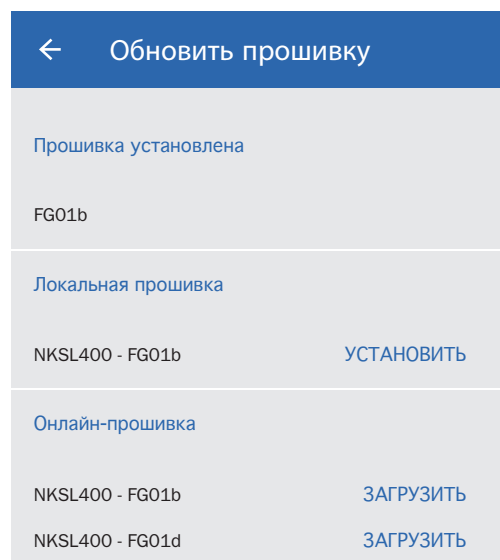

### 5.5.4 Поиск блоков управления в режиме обновления

В случае прерывания обновления прошивки во время предыдущих сеансов имеется функция поиска блоков управления в режиме обновления, которая позволяет завершить процедуру. На этой панели можно проверить и при необходимости загрузить обновленную версию прошивки соответствующего блока управления.

Необходимо выполнить следующие операции:

– зайти в «**Главное меню**» и выбрать «**Устройства**»

– зайти в панель «**Блоки управления / двигатели**»

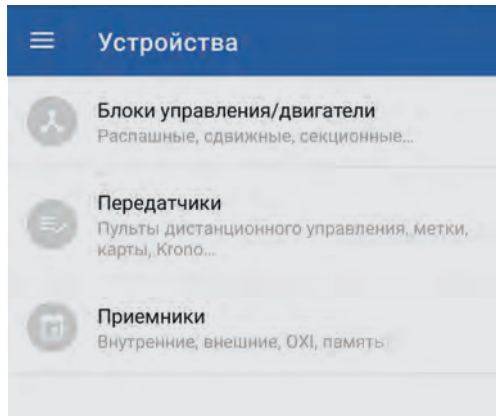

– нажать кнопку  в правом верхнем углу и выбрать пункт «**Блоки управления в режиме обновления**»

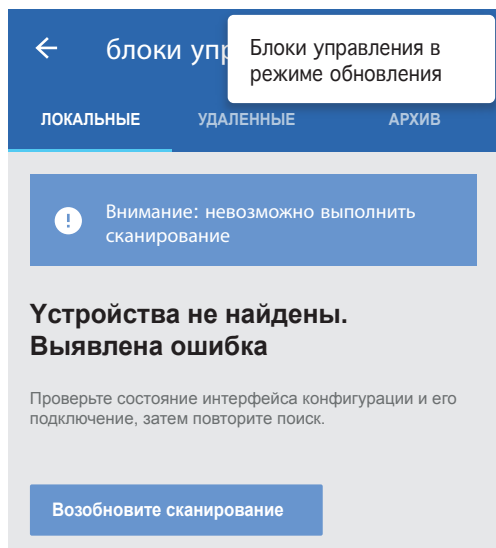

– дождитесь завершения операции и затем продолжайте обновление прошивки, следуя процедуре, описанной в параграфе «**Обновление прошивки блока управления**».

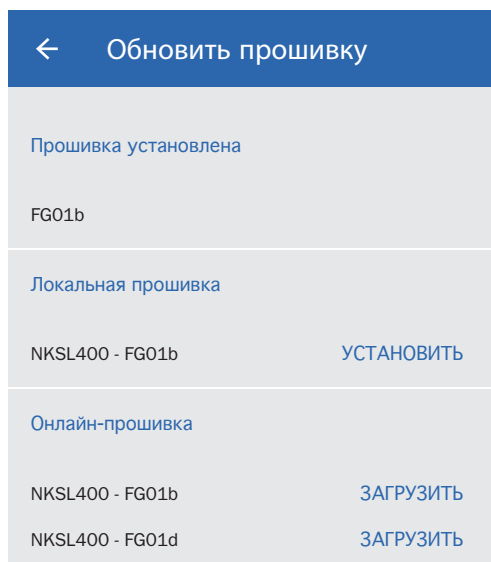

### 5.5.5 Журнал событий

На этой панели вы можете увидеть журналы истории событий, зарегистрированных интерфейсом Wi-Fi.

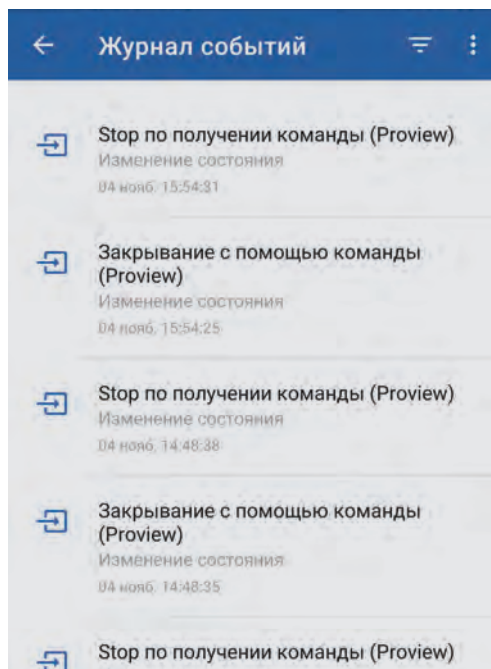
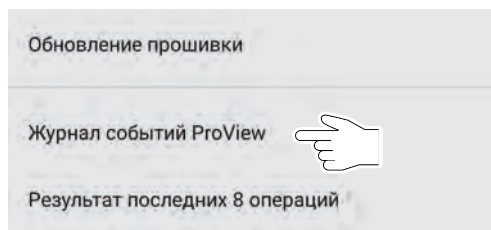

## 5.6 NFC

Приложение **MyNice Pro** позволяет настраивать параметры (не связи) пультов дистанционного управления ONE3BD и настенных программирующих устройств KRONO:

- активируйте функцию NFC мобильного устройства, при наличии
- зайдите в «**Главное меню**» и выберите «**NFC**»

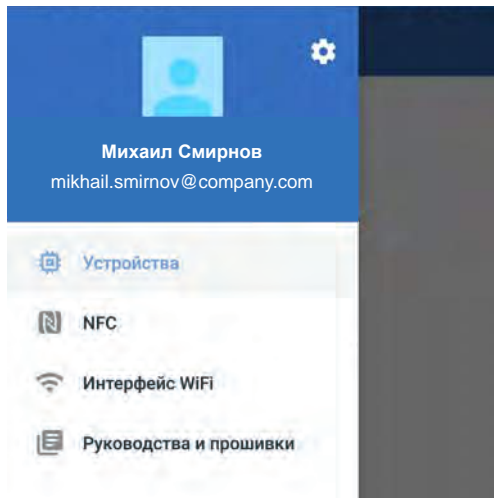

- разместите мобильное устройство на пульте дистанционного управления.

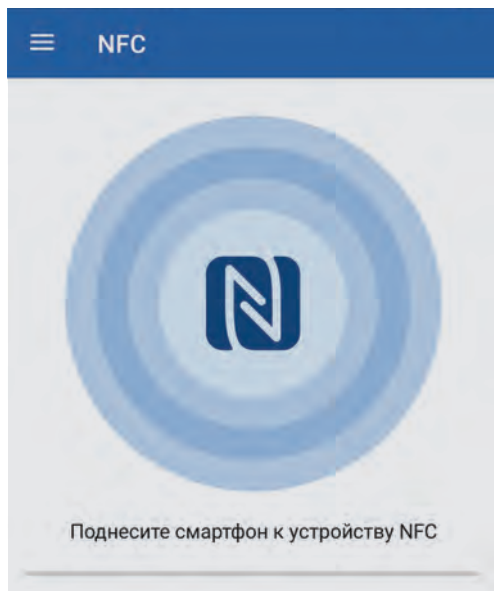

После размещения смартфона на пульте дистанционного управления приложение считывает все настройки пульта дистанционного управления и разрешает изменение в автономном режиме. Изменяемые настройки зависят от типа дистанционного управления.

После изменений:

- нажмите на «**СИНХРОНИЗИРОВАТЬ**»

- разместите смартфон на пульте дистанционного управления для передачи конфигурации

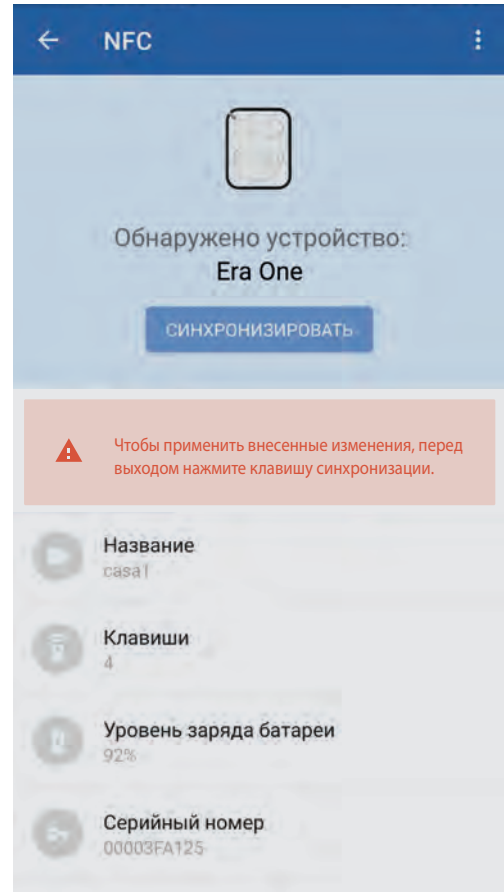

- дождитесь завершения операции.

## 5.7 РУКОВОДСТВА И ПРОШИВКИ

Если доступен интернет и uplink-канал облака, в разделе «Прошивки» можно выполнить поиск и скачивание прошивок блоков управления на мобильное устройство, фильтруя их по типу автоматической системы: гаражные, промышленные, трубчатые, аварийные ворота, шлагбаумы, решетки.



**Это меню полезно для загрузки искомых файлов и последующего доступа к ним локально, если ожидается, что в месте установки системы нет покрытия сети мобильных данных.**

- В «**Главном меню**» выберите «**Руководства и прошивки**»

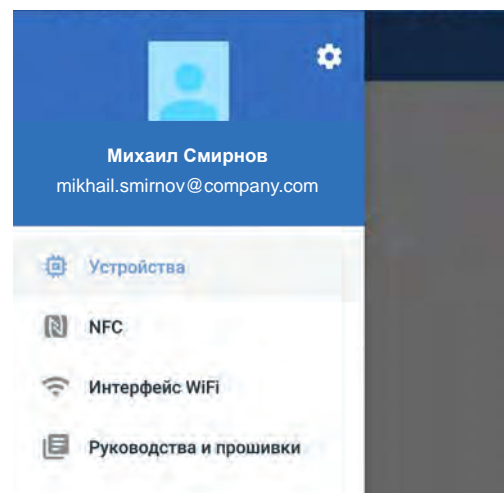

- выберите панель «**Прошивки**» и выполните поиск и загрузку нужной прошивки.

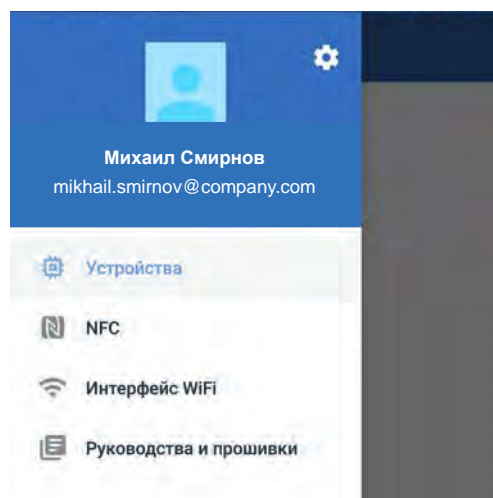
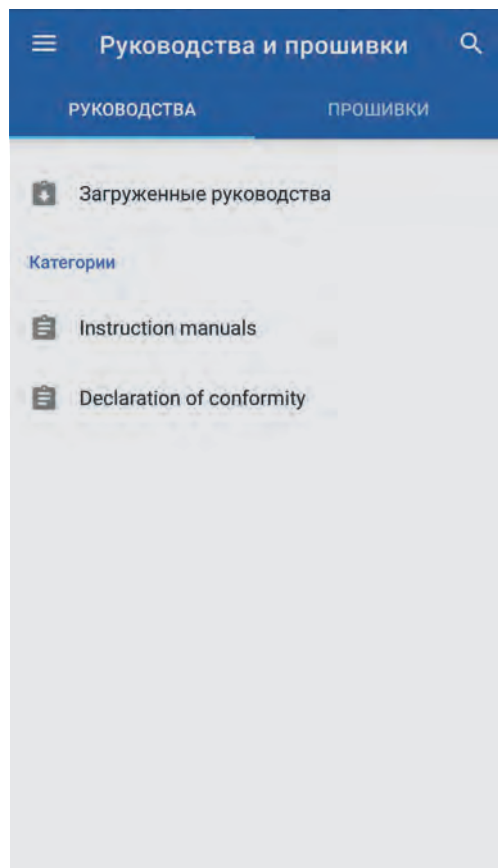

- выполните сброс конфигурации **интерфейса Wi-Fi** (см. соответствующее руководство по интерфейсу Wi-Fi).

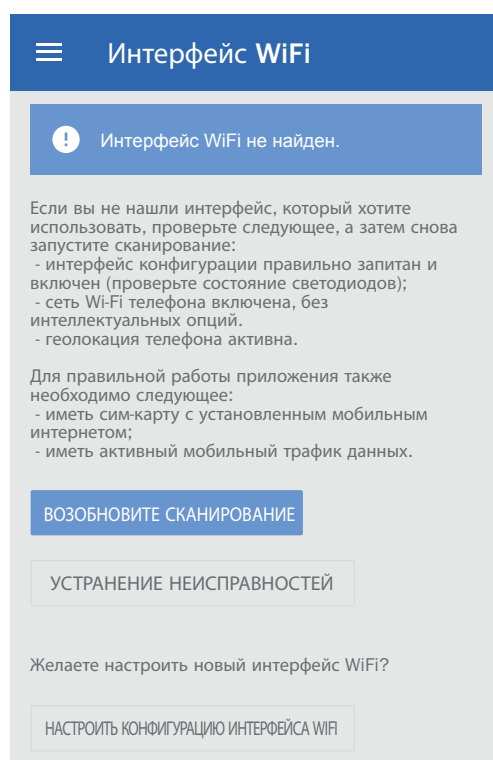

## 6 УСТРАНЕНИЕ НЕИСПРАВНОСТЕЙ

Иногда может возникнуть проблема с настройкой, также настройка **интерфейса Wi-Fi** могла быть завершена неправильно (например, прерывание сигнала Wi-Fi). В таком случае приложение предупредит о том, что во время настройки интерфейса Wi-Fi возникла проблема.

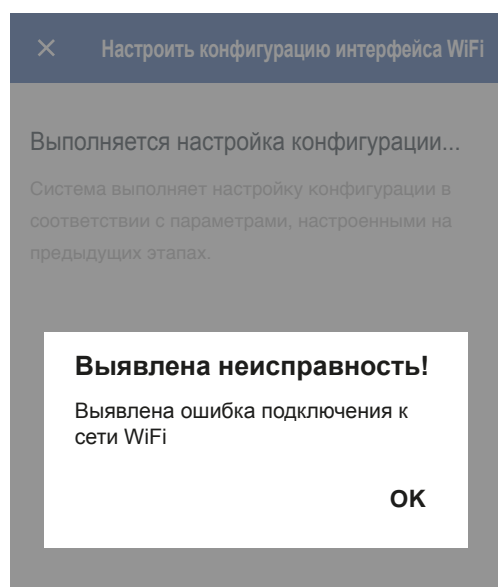

- Выключите и снова включите интерфейс Wi-Fi
- Выполните процедуру полного сброса интерфейса Wi-Fi (см. соответствующее краткое руководство)
- перезапустите приложение **MyNice Pro** на мобильном устройстве
- войдите в главное меню и выберите пункт «**Интерфейс Wi-Fi**»

## 7.1 PRO-VIEW

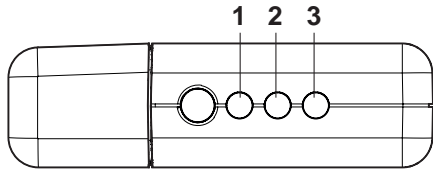

1. Светодиод состояния питания (обычно зеленого цвета)
2. Светодиод состояния Wi-Fi (обычно оранжевого цвета, в случае подключения к приложению — зеленого цвета)
3. Светодиод состояния радио/шины T4 (обычно выключен)

LED	ОПИСАНИЕ
	Pro-View выключен (все светодиоды выключены)
	Pro-View включен, не настроен (светодиод Wi-Fi мигает зеленым светом)
	Pro-View не настроен, спустя 30 минут в нерабочем состоянии (светодиод питания горит зеленым светом)
	Pro-View настроен (светодиод Wi-Fi горит оранжевым светом)
	MyNice Pro подключен к Pro-View и обмену данными (светодиод Wi-Fi горит зеленым светом)
	MyNice Pro подключен к Pro-View, с активностью шины T4 или радио (светодиод Wi-Fi горит зеленым светом, светодиод активности мигает зеленым светом)
	MyNice Pro настроен, с активностью шины T4 или радио (светодиод Wi-Fi горит красным светом, светодиод активности мигает зеленым светом)
	Неисправность батарей или системы (светодиод питания горит красным светом)
	Неисправность модуля Wi-Fi (светодиод Wi-Fi горит красным светом)
	Ошибка настройки принадлежности (светодиод Wi-Fi мигает красным светом)
	Неисправность внутреннего радиомодуля или в соединениях с интерфейсами (светодиод состояния радио/шина T4 горит красным светом)
	Полный сброс (все светодиоды мигают красным светом)

Выключенный светодиод; Светодиод, горящий зеленым светом; Светодиод, горящий красным светом; Светодиод, горящий оранжевым светом; Светодиод, мигающий зеленым светом; Светодиод, мигающий красным светом; кнопка

## 7.2 BIDI-WIFI

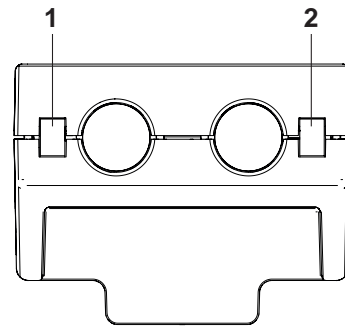

1. Светодиод питания (обычно зеленого цвета)
2. Светодиод передачи данных (обычно оранжевого цвета, в случае подключения к приложению — зеленого цвета)

LED	ОПИСАНИЕ
	BiDi-WiFi выключен (все светодиоды выключены)
	BiDi-WiFi не настроен (светодиод питания зеленого цвета, светодиод передачи данных мигает зеленым светом)
	BiDi-WiFi настроен (светодиод питания горит зеленым светом, светодиод передачи данных горит оранжевым светом)
	BiDi-WiFi настроен и подключен к MyNice Pro (светодиод питания горит зеленым светом, светодиод передачи данных горит зеленым светом)
	Неисправность системы (светодиод питания горит красным светом)
	Неисправность модуля Wi-Fi (светодиод передачи данных горит красным светом)
	Ошибка настройки принадлежности (светодиод передачи данных мигает красным светом)

Выключенный светодиод; Светодиод, горящий зеленым светом; Светодиод, мигающий зеленым светом; Светодиод, мигающий красным светом; Светодиод, горящий красным светом; Светодиод индифферентного состояния (может быть включен или выключен); Светодиод, горящий оранжевым светом; кнопка

**Подробную информацию см. в кратком руководстве по BiDi-WiFi.**

## 7.3 БЛОК УПРАВЛЕНИЯ WI-FI

В связи со сложностью и различием блоков управления рекомендуется обратиться к соответствующему руководству.

**Руководства по блокам управления Wi-Fi можно скачать на сайте [www.niceforyou.com](http://www.niceforyou.com) в разделе поддержки.**

**Подробную информацию см. в кратком руководстве по Pro-View.**



A series of 18 horizontal dashed lines spanning the width of the page, intended for handwriting practice.



Blank writing area with horizontal dashed lines.



**Nice S.p.A.**  
Via Callalta, 1  
31046 Oderzo TV, Italy  
info@niceforyou.com

[www.niceforyou.com](http://www.niceforyou.com)

IDV0562B00RU\_20-11-2020